

Premier 816

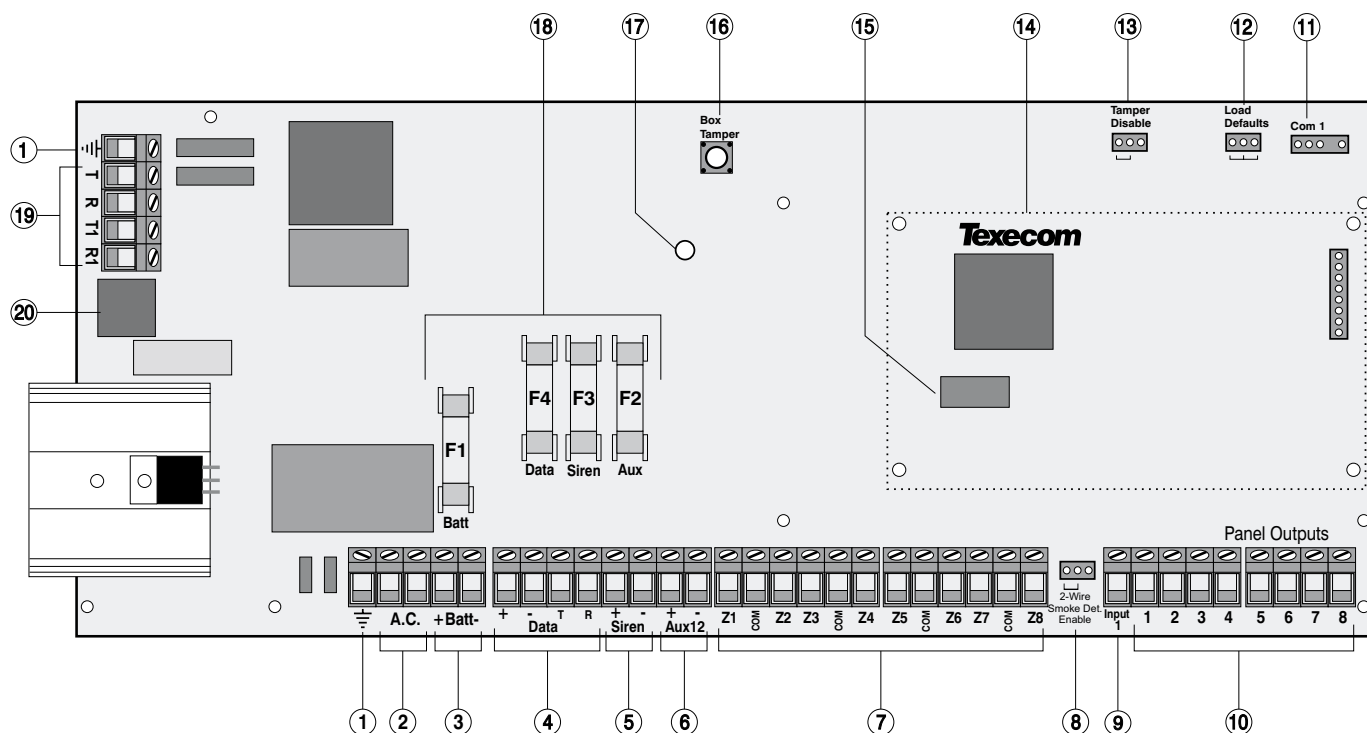

- 1 – Terra
- 2 – Entrada alimentação alternada (Transformador)
- 3 – Bateria
- 4 – Dados / Bus
- 5 – Saída Sirene
- 6 – Aux. 12 V
- 7 – Zonas
- 8 – Shunt JP1 (Activa detecção incêndio a 2 fios)
- 9 – Entrada 1
- 10 – Saídas 1 – 8
- 11 – Porta comunicações
- 12 – Shunt (Load Defaults) – Reset
- 13 – Shunt (Tamper Disable) – desactiva tamper central
- 14 – Expansor Local
- 15 – NVM
- 16 – Tamper da Central
- 17 – Led Alimentação (Está aceso desde que tenha 220v ou bateria, pisca quando o sistema está a marcar ou enviar dados)
- 18 – Fusíveis de protecção
- 19 – Linha Telefónica
- 20 – Conector RJ11 Linha Telefónica

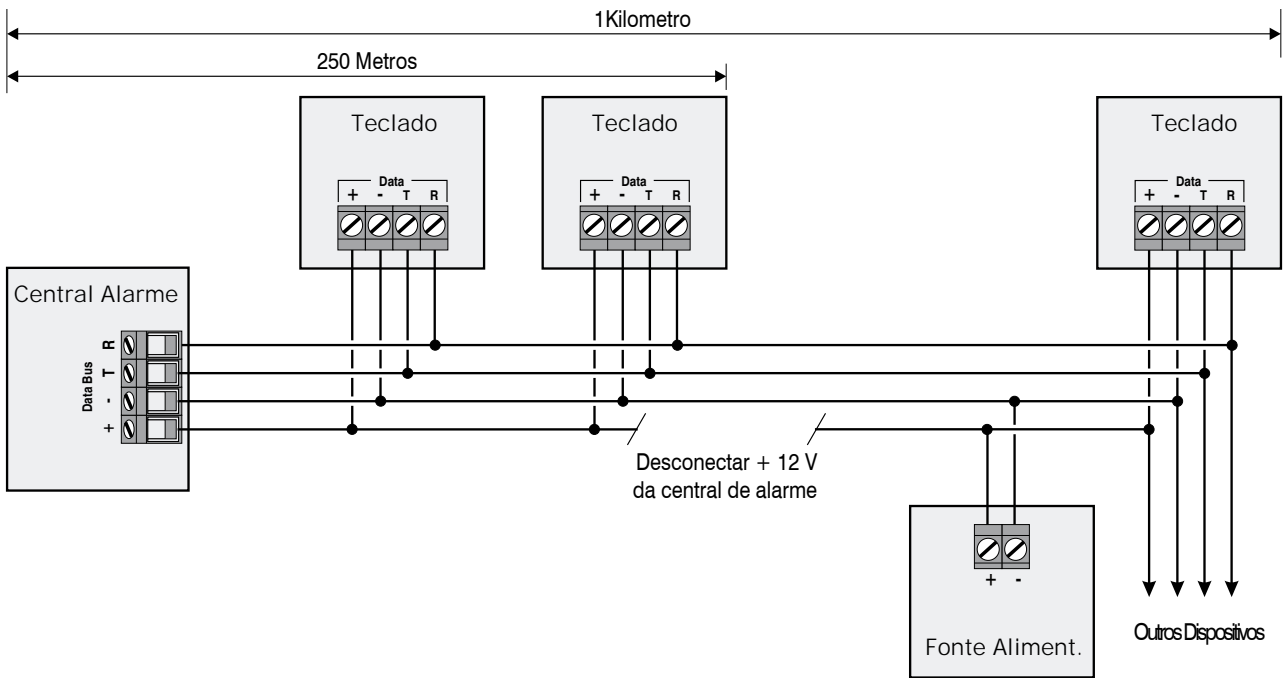

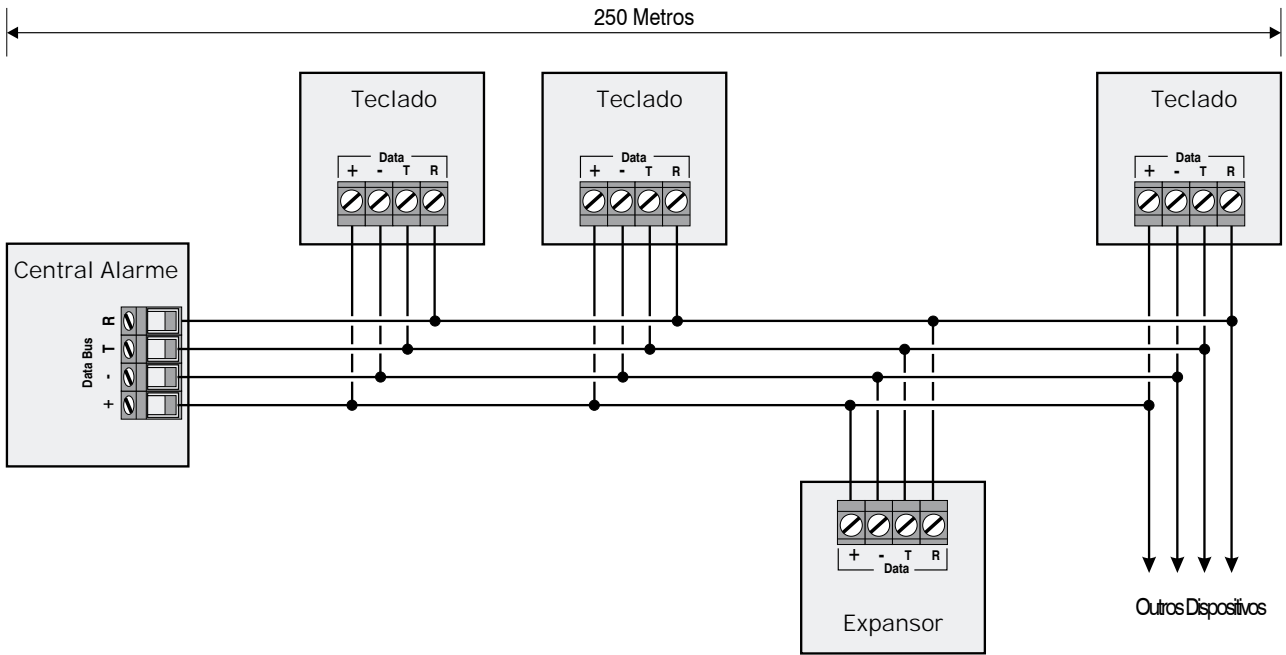
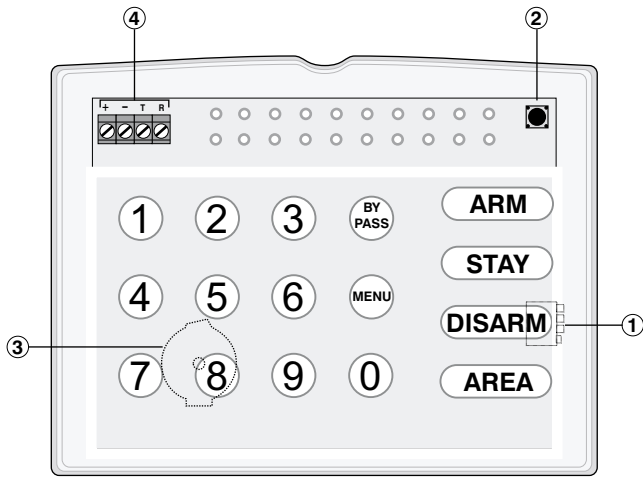

Premier RKP4/8/16 Layout

1. – Endereço do teclado
2. – Tamper do teclado
3. – Piezo do teclado
4. – Terminais (Dados / Alimentação)
5. Zonas 1 / 2 do teclado
6. Saída Speaker (LCD)
7. Saída Programável (LCD)

Cada teclado tem que ser configurado com um endereço diferente. (Ver tabela)

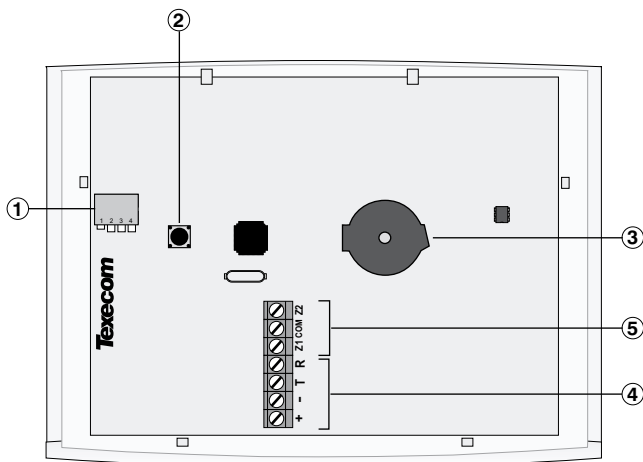

Premier RKP16 Plus Layout

Endereço	DIL 1	DIL 2	DIL 3	DIL 4	
1	On/Off	Off	Off	Off	
2	Off	On	Off	Off	
3	Off	Off	On	Off	
4	Off	Off	Off	On	
5	On	Off	Off	On	
6	Off	On	Off	On	

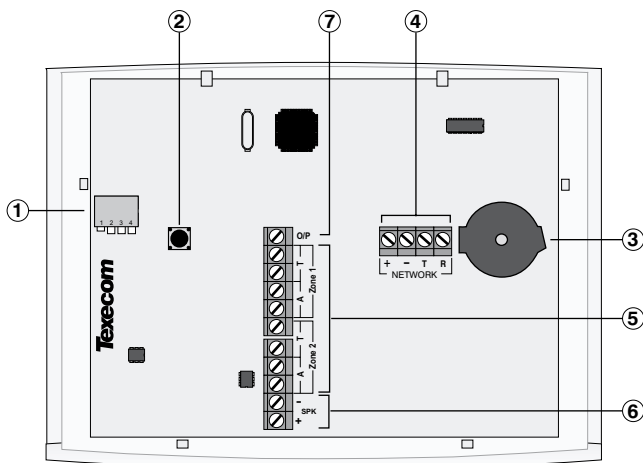

Premier LCD/LCDL Layout

Correspondência de zonas quando são activadas no teclado

Endereço	Zona 1	Zona 2
1	Zone 9	Zone 10
2	Zone 11	Zone 12
3	Zone 13	Zone 14
4	Zone 15	Zone 16
5	Não Aplicável	Não Aplicável
6	Não Aplicável	Não Aplicável

N/F com Resistência

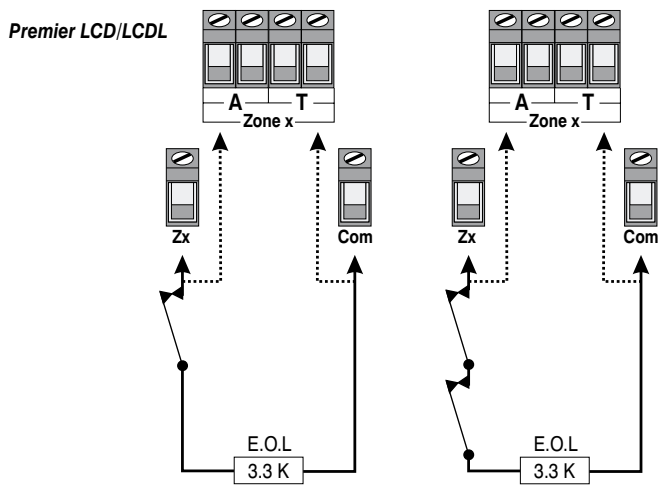

Detecção de Incêndio a 2 Fios

Output 1 Must be Enabled for 2 Wire Smoke Detectors

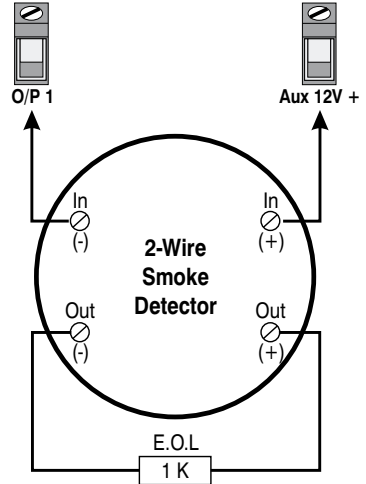

NOTE Saída 1 deve estar configurada para incêndio a 2 fios

O Shunt JP1 (Enabled 2-Wire Smoke Det.)

O N° máximo de detectores é 20.

Duplicação de zona

Este tipo de ligação de zona permite ligar dois dispositivos diferentes, num terminal de zona, contudo o sistema trata como se fossem duas zonas distintas. (Ver Tabela)

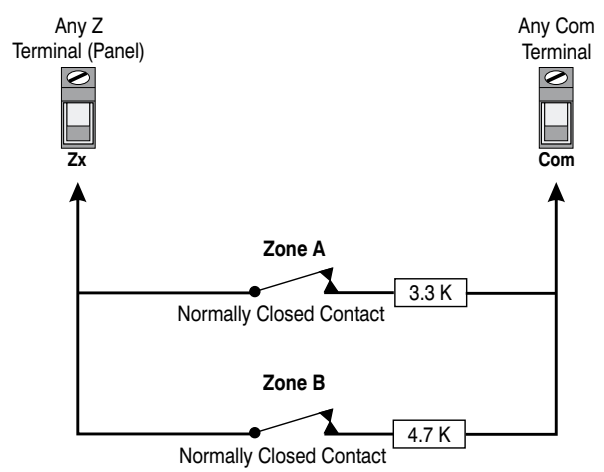

Tipos de ligação de Speakers

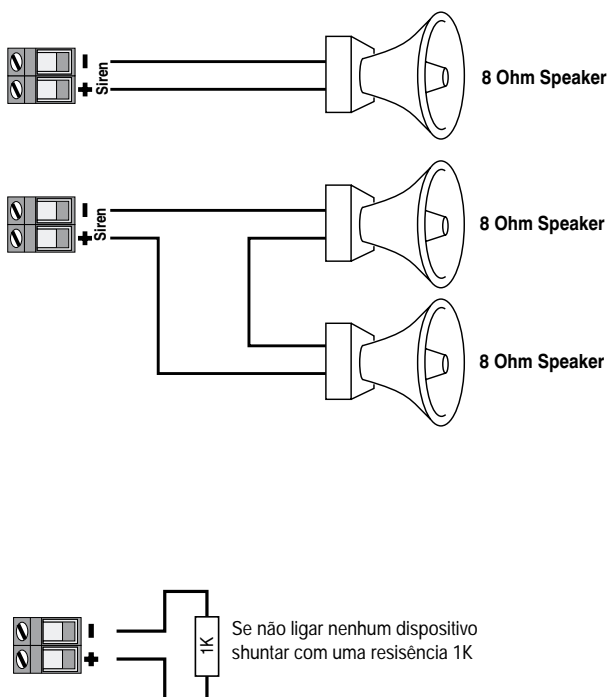

Ligação de Saídas

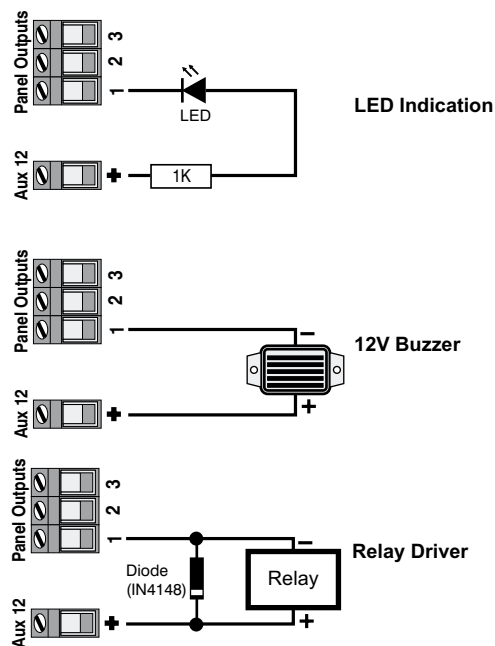

Nº	Supervisada	Max Current	Tipo
1	Sim	1 Amp	Comutada -ve
2	Sim	1 Amp	Comutada -ve
3	Não	100mA	Comutada -ve
3	Não	100mA	Comutada -ve
3	Não	100mA	Comutada -ve
3	Não	100mA	Comutada -ve
3	Não	100mA	Comutada -ve
3	Não	100mA	Comutada -ve

FAZER SEMPRE ESTA PROGRAMAÇÃO

PASSWORD DE DOWNLOAD

- Para programar Password de Download fazer:
 1. Assegure-se que está em programação (todas as zonas acesas).
 2. Digitar **76** para seleccionar **Password de Download** (zona **1** e **Ready** piscam).
 3. Premir **2** (Led **Ready** pisca rapidamente).
 4. Digitar o código que será introduzido no UDL Password da ficha cliente no PC
 5. Premir **YES/ARM**.
 6. O teclado emite um sinal sonoro de confirmação e volta ao passo 3.
 7. Para sair deste menu e voltar ao menu principal premir **MENU**.

MUDAR CÓDIGO DE INSTALADOR

- Para Mudar Código de instalador fazer:
 1. Digitar o Código em uso (1 2 3 4)
 2. Premir **MENU + 5**
 3. Acendem zonas (1 – 6) Led **Ready** pisca rapidamente
 4. Digitar **Código Novo (7 7 7 7)**
 5. Premir a tecla **YES/ARM** (Zonas 1 – 4 Acendem)
 6. Repetir o **Código Novo (7 7 7 7)**
 7. O teclado emite um sinal sonoro de confirmação se o código foi aceite. Se emitir um sinal de erro repetir desde o passo 1.

PROGRAMAÇÃO DO SISTEMA

MENUS DE PROGRAMAÇÃO

Os menus de programação só podem ser acedidos, quando o sistema está completamente armado.

- Premir **CÓDIGO INSTALADOR + MENU + 9** (Acendem os Leds de todas as Zonas)
- Um determinado menu é acedido premindo um N° de 2 dígitos
- Na aceitação dos dados daquele menu, o sistema volta ao menu principal (Todos os Leds acesos)
- Para sair de programação premir **MENU**

Menu	Função	Pág.
Programação de Zonas		
11	Tipos de Zona	7
12	Tipos de Ligação de Zona	9
13	Atributos 1 de Zona	9
14	Atributos 2 de Zona	10
15	Atributos 3 de Zona	11
16	Partições e Grupos de Zona	12
Programar Partições		
20	Tempo de Saída da Partição	13
21	Tempo de Entrada 1 da Partição	13
22	Tempo de Entrada 2 da Partição	13
23	Atraso de comunicação da partição	13
24	Atraso de Sirene da Partição	13
25	Temporização de toque da sirene	13
26	Opções da Partição	13
27	Opções de Auto Armar/Desarmar da Partição	14
Programar Opções Globais		
30	Temporizadores do Sistema	15
31	Contadores e Níveis do Sistema	16
32	Temporizadores de Controlo	17
33	Opções 1 do Sistema	18
34	Opções 2 do Sistema	18
35	Opções 3 do Sistema	19
36	Opções de Monitorização de Hardware	20
37	Opções da Entrada Auxiliar	21
38	Opções Varias 1	21
39	Opções Varias 2	22
Programar Teclado		
40	Opções 1 de teclado	23
41	Opções 2 de teclado	24
42	Opções 3 de teclado	25
43	Opções 4 de teclado	26
Programar Expansores		
50		
51		
52		
Programar Saídas		
60	Saídas do sistema	27
61		
62		
Programar Comunicador		
70		
71		
72		
73		
74		
75		
76		
77		
78		
79		

Menu	Função	Pag.
Programar Códigos de Acesso		
80	Código de Utilizador	30 / 31
81	Opções 1 de Utilizador	30 / 31
82	Opções 2 de Utilizador	30 / 32
83	Opções 3 de Utilizador	30 / 32
Testes de Sistema e Utilidades		
90	Teste de Detectores (Walk Test)	34 / 35
91	Teste de Saídas e sirenes	34 / 35
92	Efectuar chamada de teste	34 / 35
93	Permite Download / Acesso Técnico	34 / 35
94	Iniciar chamada de retorno	34 / 35
95	Acertar Hora	34 / 35
96	Acertar Data	34 / 35
97	Programar Texto (Só para teclados LCD)	34 / 35
98	Imprimir os últimos 100 eventos	34 / 35

VER DADOS NUMÉRICOS (BINÁRIO)

Quando programar dados numéricos esse valor pode ser visualizado, os dados são apresentados no teclado num formato binário:

Zona 1 = 1	Zona 5 = 16
Zona 2 = 2	Zona 6 = 32
Zona 3 = 4	Zona 7 = 64
Zona 4 = 8	Zona 8 = 128

(O valor é calculado somando o valor correspondente aos leds acesos (Ex: Leds das zonas 1 e 5 acesos = 1 + 16 = 17)

PROGRAMAÇÃO DE ZONAS

Cada zona do sistema é completamente programável, como o sistema responde depende de como a zona é programada. A programação de zona é dividida nas seguintes categorias:

- Tipo de zona
- Tipo de ligação de zona
- Atributos 1 de zona
- Atributos 2 de zona
- Atributos 3 de zona
- Partições e grupos de omissão

TIPOS DE ZONA

Nº	Tipo de Zona
00	Não usada
01	Temporizada 1
02	Temporizada 2
03	Percurso de Entrada
04	Interior Instantânea
05	Periférica Instantânea
06	Fogo
07	PA Silencioso
08	PA Audível
09	Médico
10	Tamper 24H
11	Problema
12	Gás 24H
13	Água 24H
14	Alta Temperatura 24H
15	Baixa Temperatura 24H
16	Chave Momentânea
17	Chave Permanente (on/off)
18	Premir para armar

- Para programar o tipo de zona fazer:
 1. Assegure-se que está em programação (todas as zonas acesas).
 2. Digitar **11** para seleccionar **tipo de zona** (zona **1** e **2** piscam).
 3. Digitar **Nº da zona** (2 dígitos) (01-16) (zona **1** e **2** ficam acesas).
 4. Para ver o valor que a zona já tem programado premir **AREA**, o teclado acende os leds das zonas, indicando um valor binário (*ver dados numéricos* para detalhes), premir **RESET** para mudar da visualização para introdução de dados.
 5. Digitar **Nº do tipo de zona** (2 dígitos) (ver tabela).
 6. O teclado emite um sinal sonoro de confirmação e volta ao passo 3.
 7. Para programar o tipo de zona em outra zona, continuar a partir do passo 3
 8. Para sair deste menu e voltar ao menu principal premir **MENU**.

O funcionamento de cada tipo de zona é descrito a seguir:

00- Não usada – Zona que não é monitorizada pelo sistema. Zonas que não são usadas devem ser programadas com este tipo.

01- Temporizada 1 – Este tipo de zona é normalmente usada para detecção das zonas de entrada e saída e usa o temporizador de entrada 1. Esta zona pode ser violada durante a temporização de saída sem causar alarme.

02- Temporizada 2 – Igual á anterior mas usa o temporizador de entrada 2.

03- Percurso de entrada – Este tipo de zona é normalmente usado para detectores que ficam no percurso entre a entrada e teclado. A zona não produz alarme se for aberta durante a temporização de entrada/saída. Se a zona for aberta sem estar durante uma temporização gera um alarme imediato.

04- Interior Instantâneo – Este tipo de zona é normalmente usado para detecção interior em que é necessária que o alarme seja gerado imediatamente.

05- Periférica Instantâneo – Este tipo de zona é normalmente usado para detecção periférica (Janelas, Portas de sacada, etc...), em que é necessária que o alarme seja gerado imediatamente.

06- Fogo – Este tipo de zona é normalmente usado para monitorizar detectores de incêndio. A zona causa um sinal de alarme distinto quando é activada com o sistema armado ou desarmado.

Se a função Double Knock (Duplo impulso) for activada numa zona deste tipo, a zona funciona como zona de incêndio confirmado, ou seja quando um detector é activado o sistema inicia o *Janela de tempo para zona cruzada* (Pag 15), faz um reset aos detectores e espera, se a zona for aberta novamente durante este período do temporizador, então o sistema gera um alarme de incêndio confirmado.

07- PA Silencioso – Este tipo de zona é normalmente usado para monitorizar botões de emergência. A zona causa um alarme silencioso com o sistema armado ou desarmado.

08- PA Audível – Este tipo de zona é normalmente usado para monitorizar botões de emergência. A zona causa um alarme audível com o sistema armado ou desarmado.

09- Médico – Este tipo de zona é normalmente usado para monitorizar botões de emergência médica. A zona causa um alarme silencioso com o sistema armado ou desarmado.

10- Tamper 24H – Este tipo de zona causa um alarme audível com o sistema armado ou desarmado.

11- Problema – Este tipo de zona causa um alarme interno (Speakers e teclado) com o sistema armado ou desarmado.

12- Gás 24H – Este tipo de zona causa um alarme silencioso com o sistema armado ou desarmado.

13- Água 24H – Este tipo de zona causa um alarme silencioso com o sistema armado ou desarmado.

14- Alta Temperatura 24H – Este tipo de zona causa um alarme silencioso com o sistema armado ou desarmado.

15- Baixa Temperatura 24H – Este tipo de zona causa um alarme silencioso com o sistema armado ou desarmado.

16- Chave Momentânea – Este tipo de zona é normalmente usado para armar/desarmar o sistema/partição, e fazer reset ás memórias. Quando a zona é aberta e volta a fechar as partições assignadas a esta zona são armadas/desarmadas. Operar esta zona após uma situação de alarme faz o reset ás memórias de alarme.

17- Chave Permanente – Este tipo de zona é normalmente usado para armar/desarmar o sistema/partição, e fazer reset ás memórias. Quando a zona é aberta as partições assignadas a esta zona são armadas, quando a zona é fechada as partições assignadas a esta zona são desarmadas. Operar esta zona após uma situação de alarme faz o reset ás memórias de alarme.

18- Premir para armar – Este tipo de zona é normalmente usado para armar o sistema/partição. Quando o sistema é armado inicia-se uma temporização de saída infinita. Assim que a zona deste tipo é aberta e volta a fechar o sistema espera 5 Seg. e arma o sistema/partição.

⚠ *Nota:* para activar a função "Premir para armar", o tempo de saída para a partição seleccionada deve ser programado para 255 Seg.

TIPO DE LIGAÇÃO DE ZONA

A opção de tipo de ligação de zona determina como os detectores devem ser ligados electricamente ao sistema, determina também como a condição de estado da zona é monitorizada pelo sistema.

Nº	TIPO LIGAÇÃO DE ZONA	Led de Zona
0	Normalmente fechada	Todos apagados
1	Normalmente aberta	1
2	N/A & N/F com resist (Intrusão)	2
3	N/A com resist (Fogo)	3
4	N/F com resist	4
5	N/F com resist + Tamper (Aberto)	5
6	N/F com resist + Tamper (Curto circuito)	6
7	Resistências duplas	7
8	Zona dupla (Duplicação de zona)	8

- Para programar o tipo de Ligação fazer:

1. Assegure-se que está em programação (todas as zonas acesas).
2. Digitar **12** para seleccionar **tipo de ligação zona** (zona **1** e **2** piscam).
3. Digitar **Nº da zona** (2 dígitos) (01-16) (Led **Ready** pisca rápido e os leds das zonas indicam a selecção actual).
4. Digitar **Nº do tipo de ligação de zona** (0-8) (ver tabela).
5. O teclado emite um sinal sonoro de confirmação e volta ao passo 3.
6. Para programar o tipo de ligação de zona em outra zona, continuar a partir do passo 3
7. Para sair deste menu e voltar ao menu principal premir **MENU**.

ATRIBUTOS 1 DE ZONA

Nº	ATRIBUTOS 1 DE ZONA	Led de Zona
1	Activa som interno de alarme	1
2	Activa Bell	2
3	Atraso de Sirene	3
4	Sirene Pulsante	4
5	Activa Strobe Instantâneo	5
6	Activa Chime	6
7	Activa atraso de Transmissão	7
8	Activa Transmissão	8

- Para programar Atributos 1 de zona fazer:

1. Assegure-se que está em programação (todas as zonas acesas).
2. Digitar **13** para seleccionar **atributos 1** (zona **1, 2 Ready** piscam).
3. Digitar **Nº da zona** (2 dígitos) (01-16) (Led **Ready** pisca rápido e os leds das zonas indicam a selecção actual – Ver tabela).
4. Digitar **1 – 8** para activar/desactivar atributos. (Led aceso = activado, Led apagado = desactivado).
5. Premir a tecla **YES/ARM** para aceitar a selecção feita. O teclado emite um sinal sonoro de confirmação e volta ao passo 3.
6. Para programar atributos 1 de zona em outra zona, continuar a partir do passo 3
7. Para sair deste menu e voltar ao menu principal premir **MENU**.

O funcionamento de cada um dos atributos 1 é descrito a seguir:

01- ACTIVA SOM INTERNO DE ALARME

Aceso – Os teclados e os Speakers geram som imediatamente assim que uma zona dá origem a um alarme.

Apagado - Os teclados e os Speakers geram som após a temporização de atraso de sirene. (A zona tem que estar programada para atraso de sirene).

02- ACTIVA BELL (Sirene)

Aceso – A saída de sirene é activada quando a zona dá alarme.

Apagado - A saída de sirene não é activada quando a zona dá alarme.

03- ATRASO DE SIRENE

Aceso - A saída de sirene é atrasada quando a zona dá alarme.

Apagada - A saída de sirene é instantânea.

04- SIRENE PULSANTE

Aceso - A saída de sirene é pulsante **ON/OFF** quando a zona dá alarme (Fogo).

Apagado - A saída de sirene é constante.

05- ACTIVA STROBE INSTANTANEO

Aceso – A saída de strobe é activada imediatamente assim que a zona dá alarme.

Apagado - A saída de strobe é activada som após a temporização de atraso de sirene.

06- ACTIVA CHIME

Aceso - Os teclados e os Speakers geram som de chime sempre que a zona seleccionada é aberta com o sistema desarmado.

Apagado – Os teclados e os Speakers não geram som de chime.

07- ACTIVA ATRASO DE TRANSMISSÃO

Aceso – o sistema atrasa a transmissão para a receptora quando a zona causa alarme.

Apagado – O sistema transmite imediatamente.

08- ACTIVA TRANSMISSÃO

Aceso – O sistema transmite para a receptora quando a zona dá alarme.

Apagado - O sistema não transmite para a receptora quando a zona dá alarme.

ATRIBUTOS 2 DE ZONA

Nº	ATRIBUTOS 2 DE ZONA	Led de Zona
1	Permite Omissão Manual	1
2	Permite Parcial	2
3	Permite Armar Forçado	3
4	Tempo de Resposta Rápida	4
5	Permite Zona Cruzada	5
6	Permite Soak Teste	6
7	Activa Contador de Falsos Alarmes	7
8	Activa Double Knock (Duplo impulso)	8

Para programar Atributos 2 de zona fazer:

1. Assegure-se que está em programação (todas as zonas acesas).
2. Digitar **14** para seleccionar **atributos 2** (zona **1,2 Ready** piscam).
3. Digitar **Nº da zona** (2 dígitos) (01-16) (Led **Ready** pisca rápido e os leds das zonas indicam a selecção actual – Ver tabela).
4. Digitar **1 – 8** para activar/desactivar atributos. (Led aceso = activado, Led apagado = desactivado).
5. Premir a tecla **YES/ARM** para aceitar a selecção feita. O teclado emite um sinal sonoro de confirmação e volta ao passo 3.
6. Para programar atributos 2 de zona em outra zona, continuar a partir do passo 3
7. Para sair deste menu e voltar ao menu principal premir **MENU**.

O funcionamento de cada um dos atributos 2 é descrito a seguir:

01- PERMITE OMISSÃO MANUAL

Aceso – O utilizador pode omitir a zona.

Apagado – O utilizador não pode omitir a zona.

02- PERMITE PARCIAL

Aceso – A zona é automaticamente omitida quando o sistema é armado em parcial

Apagado – A zona não é omitida automaticamente em parcial.

03- PERMITE ARMAR FORÇADO

Aceso – O utilizador pode armar o sistema mesmo com a zona aberta.

Apagado – O utilizador tem que fechar a zona antes de poder armar o sistema.

04- TEMPO DE RESPOSTA RÁPIDA

Aceso – O tempo de resposta da zona é dado pelo “Tempo de resposta de circuito” (Pag. 15).

Apagado – O tempo de resposta da zona é de 250 mseg.

05- PERMITE ZONA CRUZADA

Aceso – Quando duas ou mais zonas são programadas com este atributo , o sistema inicia o “Janela de tempo para zona cruzada” , assim que uma das zonas é aberta, o sistema só gera um alarme se outra das zonas programadas com este atributo for aberta antes do temporizador chegar ao zero.

Apagado - A zona tem uma resposta normal.

06- PERMITE SOAK TESTE

Aceso – A zona com este atributo não gera alarme durante o período de teste, mas o sistema grava o evento em memória e indica falha de teste. A condição de falha deste tipo só pode ser limpo com o código de instalador.

Apagado – A zona tem uma resposta normal.

07- ACTIVA CONTADOR DE FALSOS ALARMES

Aceso - A zona só rearma no final da temporização da sirene desde que o contador de rearmes não ultrapasse o limite programado (Pag. 16).

Apagado – A zona rearma sempre após a temporização de sirene, e subsequentes activações geram novos alarmes.

08- ACTIVA DOUBLE KNOCK (Duplo Impulso)

Aceso – Quando uma zona tem este atributo activado, só gera alarme se:

- a) A zona mantém-se aberta durante o tempo programado como “*Janela de tempo para zona cruzada*”.
- b) A zona é aberta 2 vezes durante este tempo.
- c) Se forem abertas 2 zonas com este atributo durante este tempo.

Apagado – A zona tem uma resposta normal.

ATRIBUTOS 3 DE ZONA

Nº	ATRIBUTOS 3 DE ZONA	Led de Zona
1	Muda para temporizada 1 quando armar parcial	1
2	Muda para percurso de entr. quando armar parcial	2
3	Chave arma instantâneo	3
4	Chave Arma/Desarma Parcial	4
5	Desactiva a Chave quando armado total	5
6	Desactiva falhas na saída	6

- *Para programar Atributos 3 de zona fazer:*

1. Assegure-se que está em programação (todas as zonas acesas).
2. Digitar **15** para seleccionar **atributos 3** (zona **1,2 Ready** piscam).
3. Digitar **Nº da zona** (2 dígitos) (01-16) (Led **Ready** pisca rápido e os leds das zonas indicam a selecção actual – Ver tabela).
4. Digitar **1 – 6** para activar/desactivar atributos. (Led aceso = activado, Led apagado = desactivado).
5. Premir a tecla **YES/ARM** para aceitar a selecção feita. O teclado emite um sinal sonoro de confirmação e volta ao passo 3.
6. Para programar atributos 3 de zona em outra zona, continuar a partir do passo 3
7. Para sair deste menu e voltar ao menu principal premir **MENU**.

O funcionamento de cada um dos atributos 3 é descrito a seguir:

01- MUDAR PARA TEMPORIZADA 1 QUANDO ARMADO EM PARCIAL

Aceso – A zona passa a funcionar como temporizada 1 quando o sistema é armado em modo parcial.

Apagado – A zona não muda o tipo quando se arma em parcial.

02- MUDA PARA PERCURSO DE ENTR. QUANDO ARMADO EM PARCIAL

Aceso – A zona passa a funcionar como percurso de entrada quando o sistema é armado em modo parcial.

Apagado – A zona não muda o tipo quando se arma em parcial.

03- CHAVE ARMA INSTANTANEO

Aceso – A zona de chave arma a partição seleccionada sem temporização de saída.

Apagado – A zona de chave arma a partição seleccionada iniciando a temporização de saída.

04- CHAVE ARMA/DESARMA PARCIAL

Aceso - A zona de chave Arma/Desarma a partição seleccionada em modo parcial.

Apagado – A zona de chave Arma/Desarma a partição seleccionada em modo total.

05- DESACTIVA CHAVE QUANDO ARMADO EM MODO TOTAL

Aceso – A zona de chave fica desactivada assim que o sistema é armado em modo total, impossibilitando a sua utilização para desarmar neste modo.

Apagado – A zona de chave pode ser usada para Armar/Desarmar em modo total.

06- DESACTIVA FALHAS NA SAÍDA

Aceso – A zona não gera uma condição de falha ou apaga o Led “**READY**” se for aberta durante a temporização de saída.

Apagado – A zona tem um comportamento normal.

PARTIÇÕES E GRUPOS DE OMISSÃO

Partições permitem que o sistema seja dividido em áreas de protecção para que diferentes partições possam ser Armadas/Desarmadas independentemente umas das outras. Por defeito todas as zonas estão assignadas á partição 1, mas qualquer uma das zonas pode ser assignada a qualquer uma das partições. Se uma zona for assignada a mais que uma partição, esta zona só será armada quando todas as partições para a qual está assignada estiverem armadas.

O sistema tem quatro grupos de omissão e estes podem ser configurados para que o utilizador possa seleccionar um grupo de zonas predefinido para omitir.

Nº	PARTIÇÕES E GRUPOS DE OMISSÃO	Led de Zona
1	Partição 1	1
2	Partição 2	2
3	Partição 3	3
4	Partição 4	4
5	Grupo de Omissão 1	5
6	Grupo de Omissão 2	6
7	Grupo de Omissão 3	7
8	Grupo de Omissão 4	8

- *Para programar partições e grupos de omissão fazer:*

1. Assegure-se que está em programação (todas as zonas acesas).
2. Digitar **16** para seleccionar **partições e grupos** (zona **1,2 Ready** piscam).
3. Digitar **Nº da zona** (2 dígitos) (01-16) (Led **Ready** pisca rápido e os leds das zonas indicam a selecção actual – Ver tabela).
4. Digitar **1 – 8** para activar/desactivar atributos. (Led aceso = activado, Led apagado = desactivado).
5. Premir a tecla **YES/ARM** para aceitar a selecção feita. O teclado emite um sinal sonoro de confirmação e volta ao passo 3.
6. Para programar partições e grupos em outra zona, continuar a partir do passo 3
7. Para sair deste menu e voltar ao menu principal premir **MENU**.

O funcionamento de cada Uma das partições e grupos é descrito a seguir:

01- PARTIÇÃO 1

Aceso – A zona é assignada á partição 1.

Apagado – A zona não é assignada á partição 1.

02- PARTIÇÃO 2

Aceso – A zona é assignada á partição 2.

Apagado – A zona não é assignada á partição 2.

03- PARTIÇÃO 3

Aceso – A zona é assignada á partição 3.

Apagado – A zona não é assignada á partição 3.

04- PARTIÇÃO 4

Aceso – A zona é assignada á partição 4.

Apagado – A zona não é assignada á partição 4.

05- GRUPO DE OMISSÃO 1

Aceso – A zona é assignada ao grupo de omissão 1.

Apagado – A zona não é assignada ao grupo de omissão 1.

06- GRUPO DE OMISSÃO 2

Aceso – A zona é assignada ao grupo de omissão 2.

Apagado – A zona não é assignada ao grupo de omissão 2.

07- GRUPO DE OMISSÃO 3

Aceso – A zona é assignada ao grupo de omissão 3.

Apagado – A zona não é assignada ao grupo de omissão 3.

08- GRUPO DE OMISSÃO 4

Aceso – A zona é assignada ao grupo de omissão 4.

Apagado – A zona não é assignada ao grupo de omissão 4.

PROGRAMAÇÃO OPÇÕES DE PARTIÇÃO

As seguintes opções estão disponíveis para cada uma das partições:

Menu	Descrição
20	Tempo de saída da partição
21	Temporizador 1 de entrada
22	Temporizador 2 de entrada
23	Atraso de Comunicação
24	Atraso de sirene
25	Temporização de toque de Sirene
26	Opções da partição
27	Opções de auto Armar/Desarmar da Partição

O funcionamento de cada um dos temporizadores de partição é descrito a seguir:

20- TEMPO DE SAÍDA DA PARTIÇÃO (Default = 020 Seg)

Este temporizador controla o tempo de saída para a partição em que é programado. Se uma zona tiver sido programada como “*PREMIR PARA ARMAR*” então este tempo tem que ser programado para 255.

21- TEMPORIZADOR 1 DE ENTRADA (Default = 015 Seg)

Este temporizador controla o tempo de entrada sempre que for aberta uma “*zona temporizada1*”.

22- TEMPORIZADOR 2 DE ENTRADA (Default = 030 Seg)

Este temporizador controla o tempo de entrada sempre que for aberta uma “*zona temporizada2*”.

23- ATRASO DE COMUNICAÇÃO (Default = 000 Seg)

Este temporizador controla o tempo entre a ocorrência de um alarme na partição seleccionada e a transmissão para a central de recepção.

24- ATRASO DE SIRENE (Default = 000 Seg)

Este temporizador controla o tempo entre a ocorrência de um alarme na partição seleccionada e a activação da sirene / bell.

25- TEMPORIZAÇÃO DE TOQUE DE SIRENE (Default = 015 Min.)

Este temporizador controla o tempo de activação da sirene / bell.

Para programar o temporizador de partição fazer:

1. Assegure-se que está em programação (todas as zonas acesas).
2. Digitar **(20 – 25)** para seleccionar o **Temporizador de partição** (**1** e **Ready** piscam).
3. Digitar **Nº da partição** (1 – 4 ou 0 para todas) (Led **Ready** pisca rápido e os leds 1 – 3 acendem).
4. Para ver o valor programado premir **AREA**, o teclado acende os leds das zonas, indicando um valor binário (*ver dados numéricos* para detalhes- (**Pag. 7**), premir **RESET** para mudar da visualização para introdução de dados
5. Digitar o **tempo desejado** 3 dígitos)(000 – 255). O teclado emite um sinal sonoro de confirmação e volta ao passo 3.
6. Para programar o mesmo temporizador mas em outra partição, continuar a partir do passo 3
7. Para sair deste menu e voltar ao menu principal premir **MENU**.

OPÇÕES DA PARTIÇÃO

Nº	OPÇÕES DA PARTIÇÃO	Led de Zona
1	Activa modo de omissão (Parcial) automático	1
2	Saída em modo parcial é silenciosa	2
3	Permite armar remotamente	3
4	Permite desarmar remotamente	4
5	Activa Sons locais de saída	5
6	Entrada instantânea em modo parcial	6
7	Saída temporizada em modo parcial	7

Para programar opções da partição fazer:

1. Assegure-se que está em programação (todas as zonas acesas).
2. Digitar **(26)** para seleccionar **opções de partição** (**1** e **Ready** piscam).
3. Digitar **Nº da partição** (1 – 4 ou 0 para todas) (Led **Ready** pisca rápido e os leds das zonas (1-7) indicam a selecção actual – Ver tabela.).
4. Digitar **1 – 7** para activar/desactivar atributos. (Led aceso = activado, Led apagado = desactivado).
5. Premir a tecla **YES/ARM** para aceitar a selecção feita. O teclado emite um sinal sonoro de confirmação e volta ao passo 3.
6. Para programar outra partição, continuar a partir do passo 3
7. Para sair deste menu e voltar ao menu principal premir **MENU**.

O funcionamento de cada uma das Opções de partição é descrito a seguir:

01- ACTIVA MODO DE OMISSÃO (Parcial) AUTOMÁTICO (Def. = Apagado)

Aceso – O sistema arma automaticamente em modo parcial a partição seleccionada, sempre que o utilizador armar em “*MODO TOTAL*” e não abrir a zona de entrada/saída durante a temporização de saída.

Apagado – O sistema arma sempre em modo total.

02- SAÍDA EM LIGAÇÃO PARCIAL É SILENCIOSA (Def. = Apagado)

Aceso – A partição seleccionada não produz som de saída quando o sistema é armado em modo parcial.

Apagado – A partição seleccionada produz som de saída quando o sistema é armado em modo parcial

03- PERMITE ARMAR REMOTAMENTE (Def. = Apagado)

Aceso – A partição pode ser armada remotamente através do software de programação.

Apagado – A partição não pode ser armado remotamente.

04- PERMITE DESARMAR REMOTAMENTE (Def. = Apagado)

Aceso – A partição pode ser desarmada remotamente através do software de programação.

Apagado – A partição não pode ser desarmado remotamente.

05- ACTIVA SONS LOCAIS DE SAÍDA (Def. = Apagado)

Aceso – Quando se arma a partição só o teclado que está a ser usado gera o sinal de saída.

Apagado – Quando se arma a partição todos os teclados geram o sinal de saída

06- ENTRADA INSTANTANEA EM PARCIAL (Def. = Apagado)

Aceso – Quando a partição seleccionada é armada em modo parcial as zonas temporizadas passam a funcionar como instantâneas .

Apagado – As zonas não mudam quando se arma em modo parcial.

07- SAÍDA TEMPORIZADA EM MODO PARCIAL (Def. = Apagado)

Aceso – A partição seleccionada dá tempo de saída quando armada em modo parcial.

Apagado – A partição seleccionada não dá tempo de saída (Instantânea) quando armada em modo parcial.

OPÇÕES DE AUTO ARMAR/DESARMAR DA PARTIÇÃO

Nº	OPÇÕES AUTO ARMAR/DESARMAR PARTIÇÃO	Led de Zona
1	Auto armar partição com temporizadorC1	1
2	Auto armar partição com temporizadorC2	2
3	Auto armar partição com temporizadorC3	3
4	Auto armar partição com temporizadorC4	4
5	Auto desarmar partição com temporizadorC1	5
6	Auto desarmar partição com temporizadorC1	6
7	Auto desarmar partição com temporizadorC1	7
8	Auto desarmar partição com temporizadorC1	8

- *Para programar opções de auto Armar/Desarmar fazer:*

1. Assegure-se que está em programação (todas as zonas acesas).
2. Digitar **(27)** para seleccionar **opções de partição (1 e Ready** piscam).
3. Digitar **Nº da partição (1 – 4 ou 0 para todas)** (Led **Ready** pisca rápido e os leds das zonas (1-7) indicam a selecção actual – Ver tabela.).
4. Digitar **1 – 8** para activar/desactivar atributos. (Led **aceso** = activado, Led **apagado** = desactivado).
5. Premir a tecla **YES/ARM** para aceitar a selecção feita. O teclado emite um sinal sonoro de confirmação e volta ao passo 3.
6. Para programar outra partição, continuar a partir do passo 3
7. Para sair deste menu e voltar ao menu principal premir **MENU**.

O funcionamento de cada uma das Opções de auto Armar/Desarmar de partição é descrito a seguir:

01- AUTO ARMAR PARTIÇÃO COM TEMPORIZADORC1 (Def. = Apagado)

Aceso – A partição seleccionada é armada automaticamente quando o temporizador 1 é activado.

Apagado – A partição seleccionada não é armada automaticamente.

02- AUTO ARMAR PARTIÇÃO COM TEMPORIZADORC2 (Def. = Apagado)

Aceso – A partição seleccionada é armada automaticamente quando o temporizador 2 é activado.

Apagado – A partição seleccionada não é armada automaticamente.

03- AUTO ARMAR PARTIÇÃO COM TEMPORIZADORC3 (Def. = Apagado)

Aceso – A partição seleccionada é armada automaticamente quando o temporizador 3 é activado.

Apagado – A partição seleccionada não é armada automaticamente.

04- AUTO ARMAR PARTIÇÃO COM TEMPORIZADORC4 (Def. = Apagado)

Aceso – A partição seleccionada é armada automaticamente quando o temporizador 4 é activado.

Apagado – A partição seleccionada não é armada automaticamente.

05- AUTO DESARMAR PARTIÇÃO COM TEMPORIZADORC1 (Def. = Apagado)

Aceso – A partição seleccionada é desarmada automaticamente quando o temporizador 1 é activado.

Apagado – A partição seleccionada não é desarmada automaticamente.

06- AUTO DESARMAR PARTIÇÃO COM TEMPORIZADORC2 (Def. = Apagado)

Aceso – A partição seleccionada é desarmada automaticamente quando o temporizador 2 é activado.

Apagado – A partição seleccionada não é desarmada automaticamente.

07- AUTO DESARMAR PARTIÇÃO COM TEMPORIZADORC3 (Def. = Apagado)

Aceso – A partição seleccionada é desarmada automaticamente quando o temporizador 3 é activado.

Apagado – A partição seleccionada não é desarmada automaticamente.

08- AUTO DESARMAR PARTIÇÃO COM TEMPORIZADORC4 (Def. = Apagado)

Aceso – A partição seleccionada é desarmada automaticamente quando o temporizador 4 é activado.

Apagado – A partição seleccionada não é desarmada automaticamente.

PROGRAMAR OPÇÕES GLOBAIS

As seguintes opções globais estão disponíveis:

Menu	Descrição
30	Temporizadores do sistema
31	Contadores e níveis do sistema
32	Temporizadores de controlo do sistema
33	Opções 1 de sistema
34	Opções 2 de sistema
35	Opções 3 de sistema
36	Opções de Hardware
37	Opções de entrada auxiliar
38	Opções Várias 1
39	Opções Várias 2

TEMPORIZADORES DO SISTEMA

Existem 11 temporizadores Globais do sistema que controlam as funções de tempo e atraso do sistema:

Nº	TEMPORIZADORES DO SISTEMA	UNIDADES	Def.
00	Atraso de Falha 220V	Minutos	001
01	Atraso falha linha telefónica	Minutos	001
02	Janela de tempo para zona cruzada	Segundos	030
03	Tempo de SOAK teste	Dias	014
04	Atraso de transmissão de restauro	Minutos	000
05	Tempo de saída de pulso curto	X 100 mseg.	050
06	Tempo de resposta de circuito de zona	X 8 mseg.	010
07	Atraso de transmissão para abortar	Segundos	180
08	Intervalo para transmissão de teste	Horas	024
09	Atraso de cortesia	Segundos	060
10	Temporizador de manutenção	Semanas	000
11	Atraso para verificação detectores inc. a 2 fios	Segundos	000

Para programar temporizadores do sistema fazer:

1. Assegure-se que está em programação (todas as zonas acesas).
2. Digitar **(30)** para seleccionar **temporizadores do sistema (1, 2 e Ready** piscam).
3. Digitar **Nº do temporizador** (2 dígitos) (00-10) (zona **1-3** ficam acesos Led **Ready** pisca rapidamente).
4. Para ver o valor que a zona já tem programado premir **AREA**, o teclado acende os leds das zonas, indicando um valor binário (*ver dados numéricos* para detalhes), premir **RESET** para mudar da visualização para introdução de dados.
5. Digitar **o tempo desejado** 3 dígitos)(000 – 255). O teclado emite um sinal sonoro de confirmação e volta ao passo 3.
6. Para programar outro temporizador, continuar a partir do passo 3
7. Para sair deste menu e voltar ao menu principal premir **MENU**.

O funcionamento de cada um dos temporizadores É descrito a seguir:

00- ATRASO DE FALHA 220V (Def. = 001 Seg.)

Este temporizador atrasa a indicação audível a seguir a uma falha de 220V.

01- ATRASO DE FALHA LINHA TELEFÓNICA (Def. = 001 Seg.)

Este temporizador atrasa a indicação audível a seguir a uma falha linha telefónica.

02- JANELA DE TEMPO PARA ZONA CRUZADO (Def. = 030 Seg.)

Se duas ou mais zonas tiverem sido programadas para zona cruzada, o sistema só gera alarme confirmado por zona cruzada se duas zonas forem abertas dentro deste tempo.

03- TEMPO DE SOAK TESTE (Def. = 014 Dias)

Este temporizador controla o N° de dias que uma zona fica em teste. Se a zona for aberta durante o período de teste ela não gera alarme, contudo fica gravado na memória, e a zona que falhou no teste será indicada quando o utilizador desarma o sistema. O Soak teste é iniciado quando se programa uma ou mais zonas com esse atributo (Pag 10). Todas as zonas em teste saem automaticamente do teste no fim do tempo se não tiverem falhas durante esse período.

04- ATRASO TRANSMISSÃO DE RESTAURO (Def. = 000 Seg.)

Este temporizador controla o atraso entre o restauro de um evento e a sua transmissão para a receptora.

05- TEMPO DE SAÍDA DE PULSO CURTO (Def. = 050 x 100ms = 5 Seg.)

Se uma saída é programada para pulso curto a saída é activada durante este tempo (001-255)x 100ms.

06- TEMPO DE RESPOSTA DE CIRCUITO DE ZONA (Def.=010 x 8ms =80ms)

Se uma zona é programada com “TEMPO DE RESPOSTA RÁPIDA”, então o tempo de resposta do circuito será controlado por este temporizador.

07- ATRASO DE TRANSMISSÃO PARA ABORTAR (Def. = 180 Seg.)

Este temporizador controla como uma transmissão de alarme pode ser abortada. Quando um alarme ocorre, só transmite á receptora a indicação que o alarme foi cancelado se o sistema for desarmado dentro deste período.

08- INTERVALO PARA TRANSMISSÃO DE TESTE (Def. = 024 Horas.)

Este temporizador controla o intervalo de tempo entre testes transmitidos á receptora (000=Desactivado; 024=Diário; 168=Semanal).

09- ATRASO DE CORTEZIA (Def. = 060 Seg.)

Este temporizador controla a duração da saída de cortesia. A saída de cortesia é activada sempre que um teclado é usado, e durante o tempo de entrada.

10- TEMPORIZADOR DE MANUTENÇÃO (Def. = 000 Semanas.)

Este temporizador controla o período em que a condição de manutenção necessária ocorre.

11- ATRASO PARA VERIFICAÇÃO DET. INC. A 2 FIOS (Def. = 000 Seg.)

Quando o temporizador é programado para (000), então os detectores não são verificados, isto é geram alarme assim que são activados. Com valor diferente de (000) os detectores são verificados da seguinte forma:

Assim que um dos detectores é activado o sistema inicia este temporizador, faz reset aos detectores e espera, se um dos detectores for activado novamente antes deste tempo esgotar então é gerado um alarme de incêndio confirmado.

CONTADORES E NIVEIS DO SISTEMA

N°	CONTADOR/NIVEL DO SISTEMA	LIMITE	Def.
0	Contador de falsos alarmes	000 - 255	003
1	Volume do Speaker do painel	0 - 7	4
2	Volume de chime	0 - 7	4

- *Para programar contadores/níveis do sistema fazer:*

1. Assegure-se que está em programação (todas as zonas acesas).
2. Digitar **(31)** para seleccionar **contadores/níveis (1, Ready)** piscam).
3. Digitar **N° do contador/nível (0-2)** (Led **Ready** pisca rapidamente, acende os leds das zonas, indicando o valor actual).
4. Digitar **o valor desejado** (000 – 255 para contador 1) e (0 - 7 para os níveis 1 e 2). O teclado emite um sinal sonoro de confirmação e volta ao passo 3.
5. Para programar outro contador/nível, continuar a partir do passo 3
6. Para sair deste menu e voltar ao menu principal premir **MENU**.

O funcionamento de cada um dos temporizadores é descrito a seguir:

0- CONTADOR DE FALSOS ALARMES (Def. = 003)

Este contador controla o numero de rearmes que uma zona pode ter após uma activação do alarme. Assim que uma zona atinge este limite não causa mais alarmes. Para o contador poder ser usado a zona tem que Ter activado esse atributo (**Pag 10**).

1- VOLUME DO SPEAKER (Def. = 4)

Este nível controla o volume dos sons de entrada/saída, falhas, etc gerados pelos speakers ligados á sadia sirene. (0 = Mínimo; 7 = Máximo).

2- VOLUME DE CHIME (Def. = 4)

Este nível controla o volume do som de chime gerado pelos speakers ligados á saída sirene. (0 = Mínimo; 7 = Máximo).

TEMPORIZADORES DE CONTROLO DO SISTEMA

O sistema tem 4 temporizadores de controlo independentes que podem ser configurados para ligar/desligar a diferentes pontos do dia e dias da semana. Uma vez configurados podem ser usados para Armar/Desarmar partições ou bloquear acesso a a utilizadores, também podem ser usados para controlar saídas.

- Para programar temporizadores de controlo do sistema fazer:

1. Assegure-se que está em programação (todas as zonas acesas).
2. Digitar **(32)** para seleccionar **temporizadores de controlo (1, Ready** piscam).
3. Digitar **Nº do temporizador** (0 - 4) (Led **Ready** pisca rapidamente, acende os leds **1 - 4**).
4. Digitar **o valor para ligar temporizador(HHMM)** (1730 = 17:30 h). O teclado emite um sinal sonoro de confirmação e acende os Leds **1 – 7** indicando os dias de activação seleccionados:

Nº	DIAS DE ACTIVAÇÃO	Led de Zona
1	Activa nos DOMINGOS	1
2	Activa nas SEGUNDAS - FEIRAS	2
3	Activa nas TERÇAS – FEIRAS	3
4	Activa nas QUARTAS - FEIRAS	4
5	Activa nas QUINTAS – FEIRAS	5
6	Activa nas SEXTAS - FEIRAS	6
7	Activa nos SÁBADOS	7

5. Premir (1 – 7) para activar/desactivar a opção de dia
6. Premir a tecla **YES/ARM** para aceitar a selecção feita. O teclado emite um sinal sonoro de confirmação (acende os leds **1 – 4**)
7. Digitar **o valor para desligar temporizador(HHMM)** (0730 = 7:30 h). O teclado emite um sinal sonoro de confirmação e acende os Leds **1 – 7** indicando os dias de activação seleccionados:

Nº	DIAS DE DESACTIVAÇÃO	Led de Zona
1	Activa nos DOMINGOS	1
2	Activa nas SEGUNDAS - FEIRAS	2
3	Activa nas TERÇAS – FEIRAS	3
4	Activa nas QUARTAS - FEIRAS	4
5	Activa nas QUINTAS – FEIRAS	5
6	Activa nas SEXTAS - FEIRAS	6
7	Activa nos SÁBADOS	7

8. Premir (1 – 7) para activar/desactivar a opção de dia
9. Premir a tecla **YES/ARM** para aceitar a selecção feita. O teclado emite um sinal sonoro de confirmação e volta ao passo 3.
10. Para programar outro contador/nível, continuar a partir do passo 3
11. Para sair deste menu e voltar ao menu principal premir **MENU**

OPÇÕES 1 DO SISTEMA

Nº	OPÇÕES 1 DO SISTEMA	Led de Zona	Def.
1	Frequência da rede eléctrica 60Hz	1	Apagado
2	Ligação da Bateria monitorizada	2	Aceso
3	Teste dinâmico da bateria	3	Apagado
4	NVM (Eprom) trancada	4	Apagado
5	Poupar energia durante falhas 220V	5	Aceso
6	Falha linha telefónica desactiva atraso sirene	6	Aceso
7	Detecção de incêndio a 2 fios na saída 1	7	Apagado
8	Converter a saída modulada sirene para tenção aplicada bell	8	

- Para programar opções 1 do sistema fazer:

1. Assegure-se que está em programação (todas as zonas acesas).
2. Digitar **(33)** para seleccionar **opções1** (Led **Ready** pisca rápido e os leds das zonas (1-8) indicam a selecção actual – Ver tabela).
3. Digitar **1 – 8** para activar/desactivar atributos. (Led aceso = activado, Led apagado = desactivado).
4. Premir a tecla **YES/ARM** para aceitar a selecção feita. O teclado emite um sinal sonoro de confirmação e volta ao passo menu principal.

O funcionamento de cada uma das opções 1 é descrito a seguir:

1- FREQUÊNCIA DE REDE ELÉCTRICA 60 Hz (Def. = Apagado)

Aceso – O sistema calcula os tempos com base na frequência de 60Hz

Apagado - O sistema calcula os tempos com base na frequência de 50Hz

2- LIGAÇÃO DA BATERIA MONITORIZADA (Def. = Aceso)

Aceso – O sistema confirma se a bateria está ligada a cada 30 Seg.

Apagado - O sistema não verifica a ligação da bateria

3- TESTE DINÂMICO DA BATERIA (Def. = Apagado)

Aceso – O sistema permite que a bateria alimente o sistema durante 1 minuto às 00:00H

Apagado - O sistema não faz o teste diário á bateria

4- NVM (Eprom) TRANCADA (Def. = Apagado)

Aceso – A NVM fica trancada e o shunt “LOAD DEFAULTS” não funciona, isto previne que possa ser feito um reset total ao sistema (Prog. Fábrica)

Apagado – O shunt “LOAD DEFAULTS” fica activo permitindo o reset.

5- POUPAR ENERGIA DURANTE FALHAS 220V (Def. = Aceso)

Aceso – A iluminação dos teclados é desactivada durante as falhas 220v.

Apagado – A iluminação dos teclados não é desactivada durante as falhas 220v.

6- FALHA DE LINHA TELEFÓNICA DESACTIVA ATRASO SIRENE (Def. = Aceso)

Aceso – O sistema desactiva o atraso de sirene no durante uma falha de linha telefónica.

Apagado – O sistema mantém o atraso de sirene.

7- DETECÇÃO DE INCÊNDIO A 2 FIOS NA SAÍDA 1 (Def. = Apagado)

Aceso – A saída 1 é configurada para detectores de incêndio a 2 fios (o SHUNT JP1) tem que ser activado.

Apagado – A saída é uma saída normal.

8- CONVERTER A SAÍDA SIRENE PARA BELL (Def. = Aceso)

Aceso – A saída sirene dá sinais modulados para speakers.

Apagado – A saída sirene dá tenção para bell.

OPÇÕES 2 DO SISTEMA

Nº	OPÇÕES 2 DO SISTEMA	Led de Zona	Def.
1	Tamper causa falha quando desarmado	1	Aceso
2	Tamper causa falha quando armado parcial	2	Aceso
3	Atraso de transmissão restauro (Exclui zonas)	3	Aceso
4	Usar tempo de atraso de transmissão p/ restauros	4	Apagado
5	Inibir a utilização da chave após tamper	5	Aceso
6	Ligação total desactiva atraso transmissão	6	Aceso
7	Atraso transmissão restauro de zonas	7	Apagado
8	Usar tempo de atraso de transmissão p/ restauros	8	Apagado

- Para programar opções 2 do sistema fazer:

5. Assegure-se que está em programação (todas as zonas acesas).
6. Digitar **(34)** para seleccionar **opções2** (Led **Ready** pisca rápido e os leds das zonas (1-8) indicam a selecção actual – Ver tabela).
7. Digitar **1 – 8** para activar/desactivar atributos. (Led aceso = activado, Led apagado = desactivado).
8. Premir a tecla **YES/ARM** para aceitar a selecção feita. O teclado emite um sinal sonoro de confirmação e volta ao passo menu principal.

O funcionamento de cada uma das opções 2 é descrito a seguir:

1- TAMPER CAUSA FALHA QUANDO DESARMADO (Def. = Aceso)

Aceso – Os alarmes de tamper só causam uma condição de falha quando o sistema está desarmado.

Apagado – Os alarmes de tamper causam sempre alarme.

2- TAMPER CAUSA FALHA QUANDO ARMADO PARCIAL (Def. = Aceso)

Aceso – Os alarmes de tamper só causam uma condição de falha quando o sistema está armado em modo parcial.

Apagado – Os alarmes de tamper causam sempre alarme.

3- ATRASO DE TRANSMISSÃO RESTAURO (Exclui zonas) (Def. = Aceso)

Aceso – As transmissões de restauros de eventos (excluindo zonas) serão atrasadas até que o tempo de “Atraso de transmissão de restauro” (Pag 15) tenha terminado.

Apagado – Os restauros de eventos são transmitidos assim que ocorrem.

4- USAR TEMPO DE ATRASO DE TRANSMISSÃO P/ RESTAUROS (Def. = Apagado)

Aceso – Se a opção anterior estiver activada então os restauros de eventos (Excluindo zonas) são atrasados pelo tempo programado.

Apagado – Os restauros de eventos (Excluindo zonas) são atrasados até que o sistema seja desarmado.

5- INIBIR A UTILIZAÇÃO DA CHAVE APÓS TAMPER (Def. = Aceso)

Aceso – Activando o tamper da zona de chave faz com que a utilização da chave seja negado.

Apagado – A chave pode ser usada mesmo que o tamper tenha sido activado.

6- LIGAÇÃO TOTAL DESACTIVA ATRASO TRANSMISSÃO (Def. = Aceso)

Aceso – O temporizador de atraso de transmissão é desactivado quando o sistema é armado em modo total.

Apagado – O temporizador não é desactivado.

7- ATRASA TRANSMISSÃO DE RESTAURO DE ZONAS (Def. = Apagado)

Aceso – A transmissão do restauro das zonas é atrasada até que o tempo de “Atraso de transmissão de restauro” (Pag 15) tenha terminado.

Apagado – Os restauros de zonas são transmitidos assim que ocorrem.

8- USAR TEMPO DE ATRASO DE TRANSMISSÃO P/ RESTAUROS (Def. = Apagado)

Aceso – Se a opção anterior estiver activada então os restauros de zonas são atrasados pelo tempo programado.

Apagado – Os restauros zonas são atrasados até que o sistema seja desarmado.

OPÇÕES 3 DO SISTEMA

Nº	OPÇÕES 3 DO SISTEMA	Led de Zona	Def.
1	Erro na saída em modo total não dispara bell	1	Apagado
2	Teste de zona silencioso com zonas fechadas	2	Aceso
3	Led Alarm só indica fogo	3	Apagado
4	Permite tons de entrada/saída no speaker	4	Apagado
5	Permite partição cruzada	5	Apagado
6	Permite requisitos da Norma EN 50131-1	6	Apagado
7	Limpa zonas omitidas quando desarmar	7	Aceso
8	Inverte saída sirene/bell	8	Apagado

- *Para programar opções 3 do sistema fazer:*

1. Assegure-se que está em programação (todas as zonas acesas).
2. Digitar **(35)** para seleccionar **opções3** (Led **Ready** pisca rápido e os leds das zonas (1-8) indicam a selecção actual – Ver tabela).
3. Digitar **1 – 8** para activar/desactivar atributos. (Led aceso = activado, Led apagado = desactivado).
4. Premir a tecla **YES/ARM** para aceitar a selecção feita. O teclado emite um sinal sonoro de confirmação e volta ao passo menu principal.

O funcionamento de cada uma das opções 3 é descrito a seguir:

1- ERRO NA SAÍDA EM MODO TOTAL NÃO DISPARA BELL (Def. = Apagado)

Aceso – A sirene/bell não toca se ocorrer um erro durante a temporização de saída quando é armado em modo total.

Apagado – O sistema dispara bell se ocorrer um erro durante a saída.

2- TESTE DE ZONA SILENCIOSO COM ZONAS FECHADAS (Def. = Aceso)

Aceso – Quando se faz o teste de zonas o sistema só dá um sinal sonoro intermitente quando se abre uma zona.

Apagado – Durante o teste de zonas o sinal sonoro é continuo com as zonas fechadas e intermitente quando se abre uma zona.

3- LED ALARM SÓ INDICA FOGO (Def. = Apagado)

Aceso – O Led “Alarm” só indica alarmes de fogo. Alarmes produzidos por zonas de fogo acendem a zona e o Led Alarm, alarmes produzidos por detectores a 2 fios só acendem o led Alarm. Todos os outros tipos de zonas só acendem a zona

Apagado – O Led Alarm acende sempre que existir um alarme qualquer.

4- PERMITE TONS DE ENTRADA/SAÍDA NO SPEAKER (Def. = Apagado)

Aceso – O Speaker da central produz os sons de entrada/saída.

Apagado – O Speaker da central só produz sons de alarme e problemas.

5- PERMITE PARTIÇÃO CRUZADA (Def. = Apagado)

Aceso – O utilizador pode temporariamente mudar para outra partição premindo a tecla **AREA** e o N° da partição pretendida. Assim que o teclado mude para outra partição as indicações dadas pelo teclado são as dessa partição. O teclado volta á partição original passados 15 Seg. depois da ultima tecla premida ou 1 minuto se tiver sido usado um código de acesso.

Apagado – Todos os teclados estão trancados ás suas partições e o utilizador não o pode mudar para outra partição.

6- PERMITE REQUISITOS DA NORMA EN 50131-1 (Def. = Apagado)

Não Mexer

7- LIMPA ZONAS OMITIDAS QUANDO DESARMAR (Def. = Aceso)

Aceso – Qualquer zona que tenha sido omitida manualmente é limpa automaticamente quando o sistema/partição é desarmado.

Apagado – Qualquer zona que tenha sido omitida manualmente assim permanece até que seja retirada manualmente da omissão.

8- INVERTE SAÍDA SIRENE/BELL (Def. = Apagado)

Não Mexer

OPÇÕES DE HARDWARE

Nº	OPÇÕES DE HARDWARE	Led de Zona	Def.
1	Saída 1 Monitorizada	1	Aceso
2	Saída 2 Monitorizada	2	Aceso
3	Saída de sirene Monitorizada	3	Aceso
4	Tamper da central monitorizado	4	Aceso
5	Fusível auxiliares monitorizado	5	Aceso
6	Bateria Monitorizada	6	Aceso
7	Alimentação 220V monitorizada	7	Aceso
8	Linha telefónica monitorizada	8	Aceso

Para programar opções de hardware do sistema fazer:

5. Assegure-se que está em programação (todas as zonas acesas).

6. Digitar **(36)** para seleccionar **opções de hardware** (Led **Ready** pisca rápido e os leds das zonas (1-8) indicam a selecção actual – Ver tabela).

7. Digitar **1 – 8** para activar/desactivar atributos. (Led aceso = activado, Led apagado = desactivado).

8. Premir a tecla **YES/ARM** para aceitar a selecção feita. O teclado emite um sinal sonoro de confirmação e volta ao passo menu principal.

O funcionamento de cada uma das opções de Hardware é descrito a seguir:

1- SAÍDA 1 MONITORIZADA (Def. = Aceso)

Aceso – A saída é monitorizada e se o dispositivo lá ligado for retirado o sistema gera uma condição de falha.

Apagado – A saída não é monitorizada.

2- SAÍDA 2 MONITORIZADA (Def. = Aceso)

Aceso – A saída é monitorizada e se o dispositivo lá ligado for retirado o sistema gera uma condição de falha.

Apagado – A saída não é monitorizada.

3- SAÍDA DE SIRENE MONITORIZADA (Def. = Aceso)

Aceso – A saída é monitorizada e se o dispositivo lá ligado for retirado o sistema gera uma condição de falha.

Apagado – A saída não é monitorizada.

4- TAMPER DA CENTRAL MONITORIZADO (Def. = Aceso)

Aceso – O tamper da central é monitorizado e se for aberto o sistema gera uma condição de tamper.

Apagado – O tamper da central não é monitorizado.

5- FUSIVEL AUXILIARES MONITORIZADO (Def. = Aceso)

Aceso – O Fusível dos auxiliares é monitorizado e se queimar ou for retirado o sistema gera uma condição de falha.

Apagado – Não é monitorizado.

6- BATERIA MONITORIZADA (Def. = Aceso)

Aceso – A Bateria é monitorizada e se for retirada o sistema gera uma condição de falha.

Apagado – Não é monitorizada.

7- ALIMENTAÇÃO 220V MONITORIZADA (Def. = Aceso)

Aceso – A alimentação 220V é monitorizada e se for retirada o sistema gera uma condição de falha.

Apagado – Não é monitorizada.

8- LINHA TELEFÓNICA MONITORIZADA (Def. = Aceso)

Aceso – A linha telefónica é monitorizada e se for retirada o sistema gera uma condição de falha.

Apagado – Não é monitorizada.

OPÇÕES DE ENTRADA AUXILIAR

Nº	OPÇÕES DE ENTRADA AUXILIAR	Led de Zona
0	Não Usada	Todas apagadas
1	Tamper Auxiliar	1
2	Reset Remoto	2
3	Monitor Linha telefónica	3
4	Alarme de Pânico	4

- *Para programar opções de entrada auxiliar do sistema fazer:*

1. Assegure-se que está em programação (todas as zonas acesas).
2. Digitar **(37)** para seleccionar **opções de entrada auxiliar** (Led **Ready** pisca rápido e os leds das zonas (1-4) indicam a selecção actual – Ver tabela).
3. Digitar **0 – 4** para activar/desactivar atributos. (Led aceso = activado, Led apagado = desactivado). O teclado emite um sinal sonoro de confirmação e volta ao passo menu principal

O funcionamento de cada uma das opções de entrada auxiliar é descrito a seguir:

0- NÃO USADA

A entrada não é monitorizada.

1- TAMPER AUXILIAR

Quando é aplicado 0V a entrada fica fechada, quando é retirado os 0V o sistema gera uma situação de tamper.

2- RESET REMOTO

O sistema apaga qualquer memória de alarme/falha quando é aplicado 0V.

3- MONITOR DE LINHA TELEFÓNICA

O sistema gera uma falha de linha telefónica quando é aplicado 0V.

4- ALARME DE PÂNICO

Quando é aplicado 0V a entrada fica fechada, quando é retirado os 0V o sistema gera um alarme de Pânico audível.

OPÇÕES VÁRIAS 1

Nº	OPÇÕES VÁRIAS 1	Led de Zona	Def.
1	Activa Squawk sirene Armar/Desarmar Total	1	Apagado
2	Activa Squawk sirene Armar/Desarmar Parcial	2	Apagado
3	Desactiva reconhecimento falha 220V	3	Apagado
4	Desactiva Transm. Liga/Desliga em Parcial	4	Apagado
5	Tempo Zona Cruzada/Double Knock em Minutos	5	Apagado
6	Desactiva Omissão de zona quando armado	6	Apagado
7	Zonas activadas durante saída geram alarme	7	Apagado
8	Temporizador 4 usado para teste dinâmico bateria	8	Apagado

- *Para programar opções Várias 1 do sistema fazer:*

1. Assegure-se que está em programação (todas as zonas acesas).
2. Digitar **(38)** para seleccionar **opções várias 1** (Led **Ready** pisca rápido e os leds das zonas (1-8) indicam a selecção actual – Ver tabela).
3. Digitar **1 – 8** para activar/desactivar atributos. (Led aceso = activado, Led apagado = desactivado).
4. Premir a tecla **YES/ARM** para aceitar a selecção feita. O teclado emite um sinal sonoro de confirmação e volta ao passo menu principal.

O funcionamento de cada uma das opções Várias1 é descrito a seguir:

1- ACTIVA SQUAWK SIRENE ARMAR/DESARMAR EM MODO TOTAL

(Def. = Apagado)

Aceso – A sirene/bell emite 2 pulsos quando o sistema é armado em total.

Apagado – A sirene/bell tem um comportamento normal.

2- ACTIVA SQUAWK SIRENE ARMAR/DESARMAR EM MODO PARCIAL

(Def. = Apagado)

Aceso – A sirene/bell emite 2 pulsos quando o sistema é armado em parcial.

Apagado – A sirene/bell tem um comportamento normal.

3- DEACTIVA RECONHECIMENTO FALHA 220 V (Def. = Apagado)

Aceso – Quando falha 220V o Led “SERVICE” pisca rapidamente indicando a falha. O sistema pode ser armado sem ser necessário reconhecer a falha.

Apagado – Quando falha 220V o Led “SERVICE” pisca normalmente indicando a falha. O sistema não pode ser armado sem reconhecer a falha.

4- DEACTIVA TRANSMISSÃO LIGADO/DESLIGADO QUANDO ARMADO EM PARCIAL (Def. = Apagado)

Aceso – A transmissão de ligado/desligado não é permitida quando o sistema é armado em parcial.

Apagado – A transmissão de ligado/desligado é sempre permitida.

5- TEMPORIZADOR ZONA CRUZADA/DOUBLE KNOCK EM MINUTOS (Def. = Apagado)

Aceso – O tempo de “Janela de tempo para zona cruzada” (Pag15) é contado em minutos.

Apagado – O tempo de “Janela de tempo para zona cruzada” é contado em segundos.

6- DEACTIVA OMISSÃO DE ZONAS QUANDO ARMADO (Def. = Apagado)

Aceso – O utilizador não pode omitir zonas numa partição armada.

Apagado – O utilizador pode omitir zonas numa partição armada.

7- ZONAS ACTIVADAS DURANTE A TEMPORIZAÇÃO DE SAÍDA CAUSAM ALARME (Def. = Apagado)

Aceso – Se uma zona rápida for aberta durante a temporização de saída o sistema gera uma situação de alarme.

Apagado – Se uma zona rápida for aberta durante a temporização de saída o sistema gera uma situação de alarme.

8- TEMPORIZADOR 4 USADO PARA TESTE DINÂMICO DE BATERIA (Def. = Apagado)

Aceso – O temporizador 4 é usado para testar a bateria (isto é : quando o temporizador é activado a bateria alimenta o sistema por 1 minuto).

Apagado – O temporizador 4 tem um comportamento normal.

OPÇÕES VÁRIAS 2

Nº	OPÇÕES VÁRIAS 2	Led de Zona	Def.
1	Desactiva reconhecimento falhas de serviço	1	Apagado
2	Permite limpar memórias por qualquer utilizador	2	Apagado
3	Desactiva impressão em linha	3	Apagado

- *Para programar opções de Várias 2 do sistema fazer:*

5. Assegure-se que está em programação (todas as zonas acesas).

6. Digitar **(39)** para seleccionar **opções várias 2** (Led **Ready** pisca rápido e os leds das zonas (1-3) indicam a selecção actual – Ver tabela).

7. Digitar **1 – 3** para activar/desactivar atributos. (Led aceso = activado, Led apagado = desactivado).

8. Premir a tecla **YES/ARM** para aceitar a selecção feita. O teclado emite um sinal sonoro de confirmação e volta ao passo menu principal.

O funcionamento de cada uma das opções Várias2 é descrito a seguir:

1- DEACTIVA RECONHECIMENTO FALHAS DE SERVIÇO (Def. = Apagado)

Aceso – Quando existe uma falha de serviço o sistema pode ser armado sem necessidade de reconhecer a falha.

Apagado – O sistema só pode ser armado depois de reconhecida a falha.

2- PERMITE LIMPAR MEMÓRIAS POR QUALQUER UTILIZADOR (Def. = Apagado)

Aceso – Qualquer utilizador pode apagar as memórias do sistema.

Apagado – Memórias de alarme/falhas só podem ser limpas pelos utilizadores com esse atributo activado.

3- DEACTIVA A IMPRESSÃO EM LINHA (Def. = Apagado)

Aceso – O sistema não envia os eventos em tempo real para a impressora.

Apagado – O sistema envia os eventos em tempo real para a impressora.

PROGRAMAR OPÇÕES DE TECLADO

OPÇÕES 1 DE TECLADO

Nº	OPÇÕES 1 DE TECLADO	Led de Zona	Def.
1	Operação na partição 1	1	Aceso
2	Operação na partição 2	2	Apagado
3	Operação na partição 3	3	Apagado
4	Operação na partição 4	4	Apagado
5	Visualização permanente do estado	5	Aceso
6	Premir qualquer tecla para visualização do estado	6	Apagado
7	Visualização zonas ou partições	7	Aceso
8	Códigos errados causam alarme	8	Apagado

- Para programar Opções 1 de teclado fazer:

1. Assegure-se que está em programação (todas as zonas acesas).
2. Digitar **40** para seleccionar **opções 1 de teclado** (zona **1** e **Ready** piscam).
3. Digitar **Nº do teclado** (1-6 ou 0 para todos) (Led **Ready** pisca rápido e os leds das zonas indicam a selecção actual – Ver tabela).
4. Digitar **1 – 8** para activar/desactivar atributos. (Led aceso = activado, Led apagado = desactivado).
5. Premir a tecla **YES/ARM** para aceitar a selecção feita. O teclado emite um sinal sonoro de confirmação e volta ao passo 3.
6. Para programar opções 1 em outro teclado, continuar a partir do passo 3
7. Para sair deste menu e voltar ao menu principal premir **MENU**.

O funcionamento de cada uma das opções 1 de teclado é descrito a seguir:

1- OPERAÇÃO NA PARTIÇÃO 1 (Def. = Aceso)

Aceso – O teclado é assignado á partição 1.

Apagado – O teclado não é assignado á partição 1.

2- OPERAÇÃO NA PARTIÇÃO 2 (Def. = Apagado)

Aceso – O teclado é assignado á partição 2.

Apagado – O teclado não é assignado á partição 2.

3- OPERAÇÃO NA PARTIÇÃO 3 (Def. = Apagado)

Aceso – O teclado é assignado á partição 3.

Apagado – O teclado não é assignado á partição 3.

4- OPERAÇÃO NA PARTIÇÃO 4 (Def. = Apagado)

Aceso – O teclado é assignado á partição 4.

Apagado – O teclado não é assignado á partição 4.

5- VISUALIZAÇÃO PERMANENTE DO ESTADO (Def. = Aceso)

Aceso – O teclado Mostra permanentemente o estado do sistema.

Apagado – O teclado Apaga-se após o tempo de cortesia.

6- PREMIR QUALQUER TECLA PARA VISUALIZAÇÃO DO ESTADO (Def. = Apagado)

Aceso – Se a opção anterior é desactivada o teclado mostra o estado premindo uma tecla.

Apagado – Se a opção anterior é desactivada o teclado só mostra o estado depois de um código ser introduzido.

7- VISUALIZAÇÃO ZONAS OU PARTIÇÕES (Def. = Aceso)

Aceso – O teclado seleccionado usa os leds das zonas para mostrar o estado das zonas.

Apagado – O teclado seleccionado usa os leds das zonas para mostrar o estado das partições.

8- CÓDIGOS ERRADOS CAUSAM ALARME (Def. = Apagado)

Aceso – O teclado tranca as teclas durante 5 minutos e gera um alarme de código errado após 3 códigos errados.

Apagado – O teclado aceita qualquer Nº de códigos errados.

OPÇÕES 2 DE TECLADO

Nº	OPÇÕES 2 DE TECLADO	Led de Zona	Def.
1	Código errado causa alarme de tamper	1	Apagado
2	Activação de teclas de Fogo	2	Apagado
3	Activação de teclas de Emergência Médica	3	Apagado
4	Activação de teclas de Emergência PA	4	Apagado
5	Teclas de Emergência PA Silencioso	5	Apagado
6	Armar rápido com a tecla YES/ARM	6	Apagado
7	Desarmar rápido com a tecla NO/DISARM	7	Apagado
8	Omissão rápida com a tecla BYPASS	8	Apagado

- Para programar Opções 2 de teclado fazer:

1. Assegure-se que está em programação (todas as zonas acesas).
2. Digitar **41** para seleccionar **opções 2 de teclado** (zona **1** e **Ready** piscam).
3. Digitar **Nº do teclado** (1-6 ou 0 para todos) (Led **Ready** pisca rápido e os leds das zonas indicam a selecção actual – Ver tabela).
4. Digitar **1 – 8** para activar/desactivar atributos. (Led aceso = activado, Led apagado = desactivado).
5. Premir a tecla **YES/ARM** para aceitar a selecção feita. O teclado emite um sinal sonoro de confirmação e volta ao passo 3.
6. Para programar opções 2 em outro teclado, continuar a partir do passo 3
7. Para sair deste menu e voltar ao menu principal premir **MENU**.

O funcionamento de cada uma das opções 2 de teclado é descrito a seguir:

1- CÓDIGO ERRADO CAUSA ALARME DE TAMPER (Def. = Apagado)

Aceso – Se um alarme de código errado for gerado pelo teclado seleccionado o sistema dá um a resposta de alarme de tamper.

Apagado – Se um alarme de código errado for gerado pelo teclado seleccionado o sistema tranca o teclado por 5 minutos.

2- ACTIVAÇÃO DE TECLAS DE FOGO (Def. = Apagado)

Aceso – O teclado seleccionado gera um alarme de Fogo se as teclas **1&3** forem premidas em simultâneo.

Apagado – O teclado seleccionado não gera alarme.

3- ACTIVAÇÃO DE TECLAS DE EMERGÊNCIA MÉDICA (Def. = Apagado)

Aceso – O teclado seleccionado gera um alarme de Emergência Médica se as teclas **7&9** forem premidas em simultâneo.

Apagado – O teclado seleccionado não gera alarme.

4- ACTIVAÇÃO DE TECLAS DE EMERGÊNCIA PA (Def. = Apagado)

Aceso – O teclado seleccionado gera um alarme de Emergência se as teclas **4&6** forem premidas em simultâneo.

Apagado – O teclado seleccionado não gera alarme.

5- TECLAS DE EMERGÊNCIA PA SILÊNCIOSO (Def. = Apagado)

Aceso – O teclado seleccionado gera um alarme de Emergência silencioso.

Apagado – O teclado seleccionado gera um alarme de Emergência audível.

6- ARMAR RÁPIDO COM A TECLA YES/ARM (Def. = Apagado)

Aceso – O teclado seleccionado pode ser usado para armar rápido, não é necessário marcar código.

Apagado – No teclado tem sempre que se marcar o código para armar.

7- DESARMAR RÁPIDO COM A TECLA NO/DISARM (Def. = Apagado)

Aceso – O teclado seleccionado pode ser usado para desarmar rápido, não é necessário marcar código.

Apagado – No teclado tem sempre que se marcar o código para desarmar.

8- OMISSÃO RÁPIDA COM A TECLA BYPASS (Def. = Apagado)

Aceso – O teclado seleccionado pode ser usado para omitir rápido, não é necessário marcar código.

Apagado – No teclado tem sempre que se marcar o código para omitir.

OPÇÕES 3 DE TECLADO

Nº	OPÇÕES 3 DE TECLADO	Led de Zona	Def.
1	Sons de alarme de fogo no teclado	1	Aceso
2	Sons de alarme de intrusão no teclado	2	Aceso
3	Sons de Avaria no teclado	3	Aceso
4	Sons de Confirmação no teclado	4	Aceso
5	Sons de Erro no teclado	5	Aceso
6	Sons de Chime no teclado	6	Aceso
7	Sons de Entrada no teclado	7	Aceso
8	Sons de Saída no teclado	8	Aceso

- *Para programar Opções 3 de teclado fazer:*

1. Assegure-se que está em programação (todas as zonas acesas).
2. Digitar **42** para seleccionar **opções 3 de teclado** (zona **1** e **Ready** piscam).
3. Digitar **Nº do teclado** (1-6 ou 0 para todos) (Led **Ready** pisca rápido e os leds das zonas indicam a selecção actual – Ver tabela).
4. Digitar **1 – 8** para activar/desactivar atributos. (Led aceso = activado, Led apagado = desactivado).
5. Premir a tecla **YES/ARM** para aceitar a selecção feita. O teclado emite um sinal sonoro de confirmação e volta ao passo 3.
6. Para programar opções 3 em outro teclado, continuar a partir do passo 3
7. Para sair deste menu e voltar ao menu principal premir **MENU**.

O funcionamento de cada uma das opções 3 de teclado é descrito a seguir:

1- SONS DE ALARME DE FOGO NO TECLADO (Def. = Aceso)

Aceso – O teclado seleccionado gera os sons de alarme de fogo.

Apagado – O teclado seleccionado não gera os sons de alarme de fogo.

2- SONS DE ALARME DE INTRUSÃO NO TECLADO (Def. = Aceso)

Aceso – O teclado seleccionado gera os sons de alarme de Intrusão.

Apagado – O teclado seleccionado não gera os sons de alarme de intrusão.

3- SONS DE AVARIA NO TECLADO (Def. = Aceso)

Aceso – O teclado seleccionado gera os sons de avaria.

Apagado – O teclado seleccionado não gera os sons de avaria.

4- SONS DE CONFIRMAÇÃO NO TECLADO (Def. = Aceso)

Aceso – O teclado seleccionado gera os sons de confirmação.

Apagado – O teclado seleccionado não gera os sons de confirmação.

5- SONS DE ERRO NO TECLADO (Def. = Aceso)

Aceso – O teclado seleccionado gera os sons de erro.

Apagado – O teclado seleccionado não gera os sons de erro.

6- SONS DE CHIME NO TECLADO (Def. = Aceso)

Aceso – O teclado seleccionado gera os sons de chime.

Apagado – O teclado seleccionado não gera os sons de chime.

7- SONS DE ENTRADA NO TECLADO (Def. = Aceso)

Aceso – O teclado seleccionado gera os sons de entrada.

Apagado – O teclado seleccionado não gera os sons de entrada.

8- SONS DE SAÍDA NO TECLADO (Def. = Aceso)

Aceso – O teclado seleccionado gera os sons de saída.

Apagado – O teclado seleccionado não gera os sons de saída.

OPÇÕES 4 DE TECLADO

Nº	OPÇÕES 4 DE TECLADO	Led de Zona	Def.
1	Activa zonas do teclado	1	Apagado
2	Desactiva Tamper do teclado	2	Apagado

- *Para programar Opções 4 de teclado fazer:*

1. Assegure-se que está em programação (todas as zonas acesas).
2. Digitar **43** para seleccionar **opções 4 de teclado** (zona **1** e **Ready** piscam).
3. Digitar **Nº do teclado** (1-6 ou 0 para todos) (Led **Ready** pisca rápido e os leds das zonas indicam a selecção actual – Ver tabela).
4. Digitar **1 – 8** para activar/desactivar atributos. (Led aceso = activado, Led apagado = desactivado).
5. Premir a tecla **YES/ARM** para aceitar a selecção feita. O teclado emite um sinal sonoro de confirmação e volta ao passo 3.
6. Para programar opções 4 em outro teclado, continuar a partir do passo 3
7. Para sair deste menu e voltar ao menu principal premir **MENU**.

O funcionamento de cada uma das opções 4 de teclado é descrito a seguir:

1- ACTIVA ZONAS DO TECLADO (Def. = Apagado)

Aceso – As zonas do teclado seleccionado são activadas e alocadas da seguinte forma:

Teclado	Zonas Nº
1	Zonas 9 e 10
2	Zonas 11 e 12
3	Zonas 13 e 14
4	Zonas 15 e 16
5	Não pode ser usada
6	Não pode ser usada

Apagado – As zonas do teclado seleccionado não são activadas.

⚠ *Nota:* Se o sistema tiver um expansor instalado, as zonas correspondentes do expansor são desactivadas quando se activam as zonas do teclado.

2- DESACTIVA TAMPER DO TECLADO (Def. = Apagado)

Aceso – O tamper do teclado não é monitorizado.

Apagado – O tamper do teclado é monitorizado.

PROGRAMAR SAÍDAS DO SISTEMA

O sistema tem várias funções de saída programável, cada saída tem as seguintes características:

- Grupo
- Tipo
- Atributos

- Para programar saídas do sistema fazer:

1. Assegure-se que está em programação (todas as zonas acesas).
2. Digitar **60** para seleccionar **saídas do sistema** (zona **1** e **Ready** piscam).
3. Digitar **Nº da saída** (1-8).
4. O Led **Ready** pisca digitar o **Nº do grupo** (0 – 3) – Ver tabela seguinte).

Nº	GRUPO DA SAÍDA
0	Não Usada
1	Sistema
2	Partição
3	Zonas

5. Digitar o **tipo correspondente a esse grupo** (2 dígitos) (Ver descrição dos vários tipos)
6. O teclado emite um sinal sonoro de confirmação, e os leds das zonas (1-8) mostram os atributos seleccionados.

Nº	ATRIBUTOS DA SAÍDA	Led de Zona	Def.
1	Activada na partição 1	1	Aceso
2	Activada na partição 2	2	Apagado
3	Activada na partição 3	3	Apagado
4	Activada na partição 4	4	Apagado
5	Activada no teste de utilizador	5	Apagado
6	Invertida	6	Apagado
7	Trancar	7	Apagado
8	Pulsante	8	Apagado

7. Digitar **1 – 8** para activar/desactivar atributos. (Led aceso = activado, Led apagado = desactivado).
8. Premir a tecla **YES/ARM** para aceitar a selecção feita. O teclado emite um sinal sonoro de confirmação e volta ao passo 3.
9. Para programar outra saída, continuar a partir do passo 3
10. Para sair deste menu e voltar ao menu principal premir **MENU**.

TIPOS DE SAÍDA DO GRUPO DE SISTEMA

00- CORTEZIA

Este tipo activa-se assim que um teclado seja usado, e durante o tempo de entrada. A saída mantém-se activada durante o tempo de “*atraso de cortesia*”.

01- TRANSMISSÃO BEM SUCEDIDA

Este tipo é activado depois de uma comunicação bem sucedida á receptora.

02- MEMÓRIA DE EVENTOS A 80%

Este tipo é activado quando a memória de eventos atinge os 80% e assim se mantém até que os eventos sejam descarregados para o computador de programação.

03- MODO DE PROGRAMAÇÃO

Este tipo é activado quando o modo de programação é seleccionado.

04- DOWNLOAD EM PROGRESSO

Este tipo é activado quando o computador de programação descarrega a programação.

05- CONTAGEM PARA LIGAÇÃO HORÁRIA

Este tipo é activado quando o sistema inicia o armar por ligação horária.

06- SOAK TESTE ACTIVO

Este tipo é activado se alguma zona está em soak teste.

07- SOAK TESTE FALHADO

Este tipo é activado se alguma zona falhar o soak teste.

08- FALHA 220V

Este tipo é activado quando falha 220V.

09- FALHA LINHA TELEFÓNICA

Este tipo é activado quando falha linha telefónica.

10- ALARME DE FOGO

Este tipo é activado quando um detector a 2 fios ligado á saída 1 é activado.

11- ALARME DE TAMPER DA CENTRAL/AUXILIAR

Este tipo é activado quando o tamper da central ou a entrada de tamper auxiliar é activada.

12- DATA/HORA PERDIDOS

Este tipo é activado quando o sistema perde a data/hora (Falha geral de alimentação), a saída é desactivada quando a data/hora é acertada.

13- TAMPER/FALHA DE ZONA

Este tipo é activado quando uma zona gera um tamper ou falha.

14- TAMPER /REMOÇÃO DO TECLADO

Este tipo é activado quando o teclado é removido ou o tamper activado.

15- FALHA SISTEMA

Este tipo é activado quando existe uma falha no sistema.

16- FALHA NA SAÍDA 1

Este tipo é activado quando a saída 1 detecta uma falha.

17- FALHA NA SAÍDA 2

Este tipo é activado quando a saída 2 detecta uma falha.

18- FALHA NA SIRENE

Este tipo é activado quando a saída de sirene detecta uma falha.

19- FALHA NO SENSOR DE FOGO

Este tipo é activado quando um detector de incêndio a 2 fios ligado á saída 1 causa uma falha.

20- FALHA NO FUSIVEL AUXILIAR

Este tipo é activado quando o fusível auxiliar está queimado ou ausente.

21- FALHA NA BATERIA

Este tipo é activado quando a bateria está ausente.

22- FALHA SERVIÇO/FALHA TESTE

Este tipo é activado quando o sistema detecta uma falha de serviço ou uma zona falha o soak teste.

23- FALHA DE COMUNICAÇÃO

Este tipo é activado quando o sistema não consegue transmitir á receptora.

24- TEMPORIZADOR 1 ACTIVO

Este tipo é activado quando o temporizador 1 está activo.

25- TEMPORIZADOR 2 ACTIVO

Este tipo é activado quando o temporizador 2 está activo.

26- TEMPORIZADOR 3 ACTIVO

Este tipo é activado quando o temporizador 3 está activo.

27- TEMPORIZADOR 4 ACTIVO

Este tipo é activado quando o temporizador 4 está activo.

28- SAÍDA 1 PC

O computador de programação controla este tipo de saída.

29- SAÍDA 2 PC

O computador de programação controla este tipo de saída.

30- TESTE DE ZONAS

Este tipo é activado sempre que o utilizador seleccionar a opção de teste de Zonas (Pag.34).

TIPOS DE SAÍDA DO GRUPO DE PARTICIÃO

00- ALARME PA

Este tipo é activado quando é gerado um alarme PA na Partição seleccionada.

01- ALARME DE COACÇÃO

Este tipo é activado quando é gerado um alarme de coacção na Partição seleccionada.

02- ALARME DE INTRUSÃO

Este tipo é activado quando é gerado um alarme de intrusão na Partição seleccionada.

03- ALARME MÉDICO

Este tipo é activado quando é gerado um alarme de emergência médica na Partição seleccionada.

04- ÁGUA 24H

05- GÁS 24H

06- BAIXA TEMPERATURA 24H

07- ALTA TEMPERATURA 24H

08- TAMPER

09- PROBLEMA/FALHA

10- ALARME DE FOGO

11- FALHA DE FOGO

12- BELL

13- STROBE

14- ENTRADA

Este tipo é activado quando a temporização de entrada é iniciada.

15- SAÍDA

Este tipo é activado quando a temporização de Saída é iniciada.

16- ARMADO

Este tipo é activado quando a partição está armada Total/Parcial.

17- ARMADO PARCIAL

Este tipo é activado quando a partição está armada em modo Parcial.

18- READY (Pronto)

Este tipo é activado quando a partição tem todas as zonas fechadas.

19- OMISSÃO

Este tipo é activado quando a partição tem uma ou mais zonas omitidas.

20- RESET NA SAÍDA

Este tipo está normalmente activado e desactiva-se durante 2 Seg. quando a partição inicia a temporização de saída.

21- RESET AO LIMPAR

Este tipo está normalmente activado e desactiva-se durante 2 Seg. quando se limpam as memórias de alarme.

22- IMPULSO SIMPLES QUANDO ARMA

Este tipo é activado durante 2 Seg. quando a partição é armada.

23- DUPLO IMPULSO QUANDO ARMA

Este tipo é activado duas vezes durante 2 Seg. quando a partição é armada.

24- CHIME

Este tipo é activado durante 2 Seg. quando uma zona programada com chime é aberta.

25- TRINCO ELÉCTRICO

Este tipo é activado durante 2 Seg. quando um código com o atributo “Activa trinco eléctrico” é usado

26- TEMPORIZADOR DE ZONA CRUZADA ACTIVO

27- IMPULSO SIMPLES QUANDO DESARMA

Este tipo é activado durante 2 Seg. quando a partição é desarmada.

28- RESET NECESSÁRIO

Este tipo é activado quando uma condição de alarme necessita reconhecimento.

29- RECONHECIMENTO NECESSÁRIO

Este tipo é activado quando uma condição de Falha necessita reconhecimento.

TIPOS DE SAÍDA DO GRUPO DE ZONAS

00- 15 – REPETIÇÃO DE ZONAS

Este tipo é activado sempre que a zona que está a repetir é aberta e desactiva-se quando a zona é fechada.

(00 = Repete a zona 1; 01 = Repete a zona 2 15 = Repete a zona 16)

ATRIBUTOS DA SAÍDA

1- ACTIVADA NA PARTIÇÃO 1 (Def. = Aceso)

Aceso – A Saída seleccionada é assignada á partição 1.

Apagado – A Saída seleccionada não é assignada á partição 1.

2- ACTIVADA NA PARTIÇÃO 2 (Def. = Apagada)

Aceso – A Saída seleccionada é assignada á partição 2.

Apagado – A Saída seleccionada não é assignada á partição 2.

3- ACTIVADA NA PARTIÇÃO 3 (Def. = Apagada)

Aceso – A Saída seleccionada é assignada á partição 3.

Apagado – A Saída seleccionada não é assignada á partição 3.

4- ACTIVADA NA PARTIÇÃO 4 (Def. = Apagada)

Aceso – A Saída seleccionada é assignada á partição 4.

Apagado – A Saída seleccionada não é assignada á partição 4.

(*Nota*: Os atributos (1 – 4) só são aplicáveis ao grupo de partição)

5- ACTIVADA DURANTE O TESTE DE UTILIZADOR (Def. = Apagada)

Aceso – A Saída seleccionada está activa durante o teste de utilizador.

Apagado – A Saída seleccionada não está activa durante o teste de utilizador.

6- INVERTIDA (Def. = Apagada)

Aceso – A Saída seleccionada tem o funcionamento invertido.

Apagado – A Saída tem o funcionamento normal.

7- TRANCAR (Latch) (Def. = Apagada)

Aceso – A Saída seleccionada é activada e assim permanece trancada até que o sistema seja repostado.

Apagado – A Saída seleccionada não é trancada.

8- PULSANTE (Def. = Apagada)

Aceso – A Saída seleccionada é activada por pulsos controlados pelo “Tempo de saída de pulso curto” (Pag. 15).

Apagado – A Saída tem o funcionamento normal.

PROGRAMAR CÓDIGOS DE UTILIZADOR

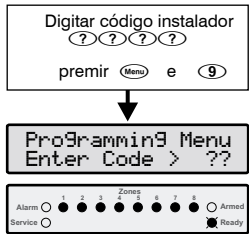

- Legenda Leds
- Apagado
 - Aceso
 - ★ Piscar lento
 - ✱ Piscar Rápido

Programar Utilizador

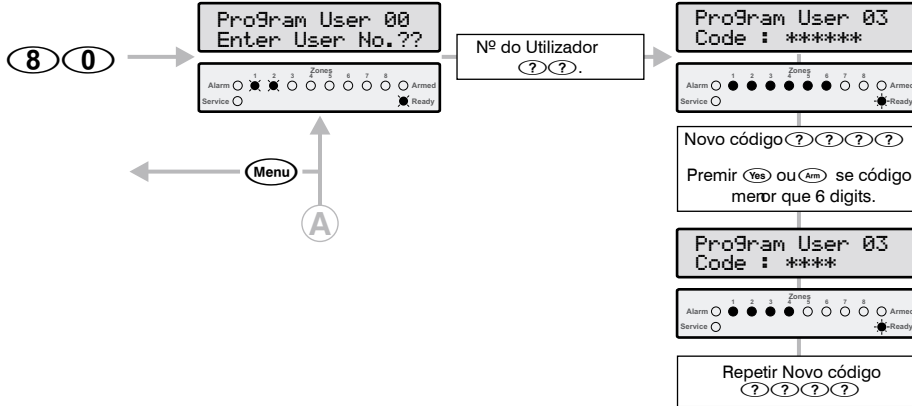

Opções 1

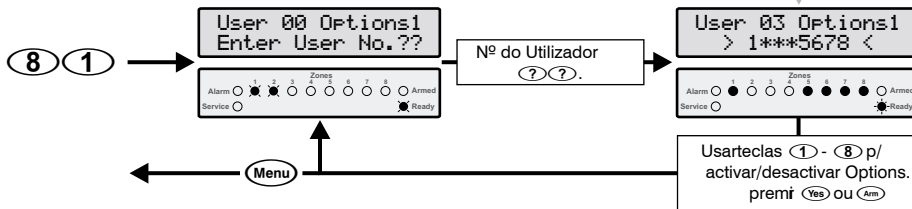

Opções 1

- ① Activado para Partição 1
- ② Activado para Partição 2
- ③ Activado para Partição 3 *Premier 816*
- ④ Activado para Partição 4 *Premier 816*
- ⑤ Permite armar
- ⑥ Permite omitir
- ⑦ Permite Desarmar
- ⑧ Permite funções de utilizador

Opções 2

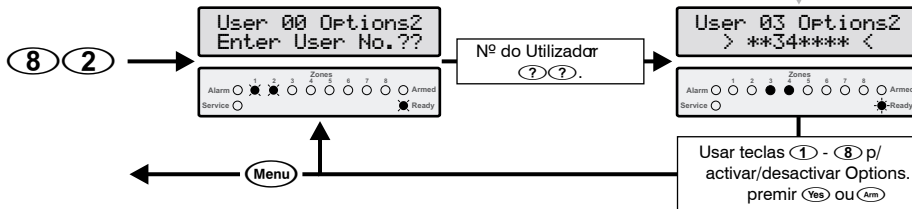

Opções 2

- ① Código de utilização única
- ② Código controlado pelo temporizador 1
- ③ Transmite desligado
- ④ Transmite ligado
- ⑤ código de coacção
- ⑥ Activa saída de trinco eléctrico
- ⑦ Permite silenciar Fogo/PA global

Opções 3

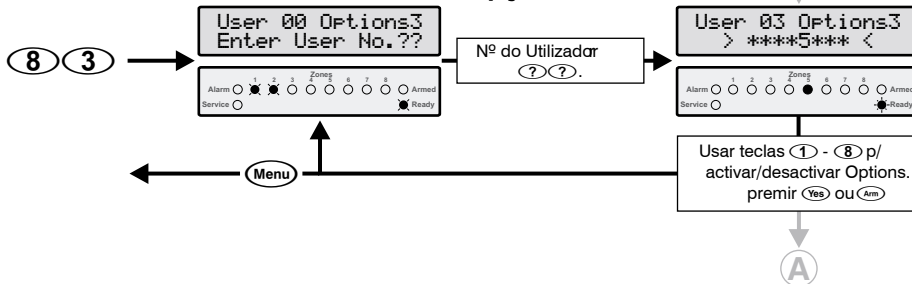

Opções 3

- ① Permite programar código de instalador
- ② Permite trancar NVM
- ③ Permite programação técnica
- ④ Permite enviar teste de comunicação
- ⑤ Permite reconhecer alarmes / falhas
- ⑥ Permite programação de utilizador
- ⑦ Permite programar códigos
- ⑧ Só tem acesso á partição local

Apagar Utilizador

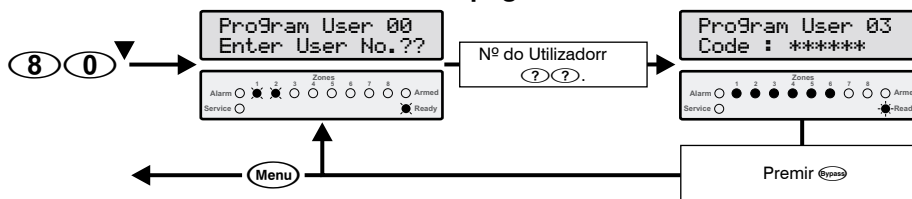

Programar Utilizador

A opção de programar utilizador permite assignar novos utilizadores ao sistema, cada utilizador é assignado com os seguintes atributos:

- **Código de acesso** – este é um código único de 4, 5, ou 6 dígitos que é assignado ao utilizador. O sistema permite a mistura de códigos de acesso de diferentes comprimentos. O código de acesso deverá ser introduzido no teclado antes do utilizador poder operar com o sistema.
- | | | | |
|---|--|---|-------------------------------------|
| { | <ul style="list-style-type: none">• Opções1 de utilizador• Opções2 de utilizador• Opções3 de utilizador | } | (Ver descrição respectiva a seguir) |
|---|--|---|-------------------------------------|

80 – Código de Utilizador

81 - Opções1 de utilizador – As seguintes opções estão disponíveis:

1. **Activado para a partição 1**
Aceso – o utilizador tem acesso á partição 1.
Apagado - O utilizador não tem acesso á partição 1.
2. **Activado para a partição 2**
Aceso – o utilizador tem acesso á partição 2.
Apagado - O utilizador não tem acesso á partição 2.
3. **Activado para a partição 3**
Aceso – o utilizador tem acesso á partição 3.
Apagado - O utilizador não tem acesso á partição 3.
4. **Activado para a partição 4**
Aceso – o utilizador tem acesso á partição 4.
Apagado - O utilizador não tem acesso á partição 4.
5. **Permite Armar**
Aceso – O utilizador pode armar as partições a que tem acesso.
Apagado - O utilizador não pode armar as partições.
6. **Permite Omissão**
Aceso – O utilizador pode omitir zonas nas partições a que tem acesso.
Apagado - O utilizador não pode omitir zonas.
7. **Permite Desarmar**
Aceso – O utilizador pode desarmar as partições a que tem acesso.
Apagado - O utilizador não pode desarmar as partições.
8. **Permite Funções de utilizador**
Aceso – O utilizador tem acesso ás seguintes funções:
 - Apagar memórias de alarme/ Falhas de serviço e fazer Reset aos detectores de incêndio.
 - Visualização da ultima ocorrência do alarme.
 - Visualizar falhas de serviço.
 - Ligar/Desligar Chime (Avisador de Presença).
 - Alterar o próprio código.**Apagado** - O utilizador não tem acesso ás funções anteriores.

82 – Opções2 de utilizador – As seguintes opções estão disponíveis:

1. Activar como código de utilização única

Aceso – O código de acesso só pode ser usado uma única vez para desarmar e armar o sistema, após o código Ter sido usado para armar o sistema é automaticamente eliminado.

Apagado - O código de acesso tem um comportamento normal.

2. Código controlado pelo temporizador 1

Aceso – Enquanto o temporizador 1 estiver activo o código de acesso é rejeitado pelo sistema. Quando o temporizador 1 passa a desactivado o código é aceite como um utilizador normal.

Apagado - O código de acesso é aceite em qualquer altura.

3. Activa relatório ao desarmar

Aceso – Se o sistema estiver programado para enviar relatório de ligado/desligado então sempre que este utilizador desarmar será enviado o relatório.

Apagado - O sistema não transmite a indicação de desarmar deste utilizador.

4. Activa relatório ao armar

Aceso – Se o sistema estiver programado para enviar relatório de ligado/desligado então sempre que este utilizador armar será enviado o relatório.

Apagado - O sistema não transmite a indicação de armar deste utilizador.

5. Activa código de utilizador como código de coacção

Aceso – O sistema envia uma condição de coacção sempre que este código é usado.

Apagado - O código tem um comportamento normal.

6. Activa saída de trinco eléctrico

Aceso – A saída de trinco eléctrico é activada durante 2 Seg. sempre que este código for usado.

Apagado - A saída de trinco eléctrico não é activada.

7. Permite Silenciar Fogo/Emergência Global

Aceso – Tanto as entradas de detectores de incêndio a 2 fios como de emergência auxiliar são tratadas como zonas globais, isto é são assignadas a todas as partições. Quando ocorre um alarme em qualquer uma destas entradas, o utilizador pode silenciar o alarme a partir de qualquer partição, mas só pode apagar as memórias e fazer Reset aos detectores a partir da partição á qual tem acesso.

Apagado - Quando um alarme ocorre em alguma destas entradas, o utilizador só pode silenciar o alarme e apagar as memórias a partir da partição a que tem acesso.

83 – Opções3 de utilizador – As seguintes opções estão disponíveis:

- 1. Permite programação de Código de Instalador**
Aceso – O código de acesso mudar o código de instalador (Util. 00).
Apagado - O código de acesso não pode alterar o código.
- 2. Permite trancar a memória NVM**
Aceso – O código de acesso pode trancar/ destrancar a NVM evitando assim a possibilidade de fazer reset ao sistema.
Apagado - O código de acesso não pode trancar / destrancar a NVM.
- 3. Permite Programação de Instalador**
Aceso – O código de acesso tem acesso aos menus de instalador.
Apagado - O código de acesso não tem acesso aos menus de instalador.
- 4. Permite efectuar comunicação de teste**
Aceso – O código de acesso pode forçar o sistema a efectuar uma comunicação de teste.
Apagado - O código de acesso não pode efectuar comunicação de teste.
- 5. Permite reconhecer memórias de alarme e falhas de serviço**
Aceso – O código de acesso pode reconhecer e apagar memórias de alarme e falhas de serviço.
Apagado - O código de acesso não pode fazer reconhecimento ás falhas nem memórias de alarme.
- 6. Permite Programação de utilizador**
Aceso – O código de acesso pode aceder aos menus (90-96) “*Programação de utilizador*”.
Apagado - O código de acesso não pode aceder a estes menus.
- 7. Permite Programação de códigos de utilizador**
Aceso – O código de acesso pode aceder aos menus (80-83).
Apagado - O código de acesso não pode aceder a estes menus.
- 8. Acesso á partição local somente**
Aceso – O código de acesso só pode ser usado para ligar e desligar uma determinada partição no teclado assignado a essa partição.
Apagado - O código de acesso pode ligar e desligar uma determinada partição a partir de qualquer um dos teclados.

TESTES E UTILIDADES

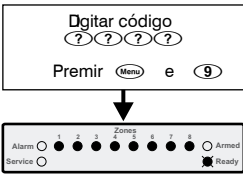

- Legenda**
- Apagado
 - Aceso
 - ⊙ Piscar lento
 - ⊛ Piscar rápido

Teste de Detectores

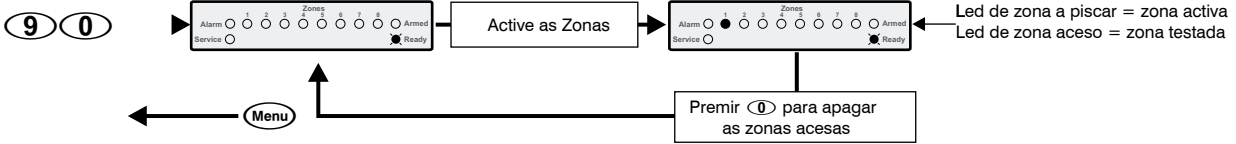

Teste de Speakers e saídas

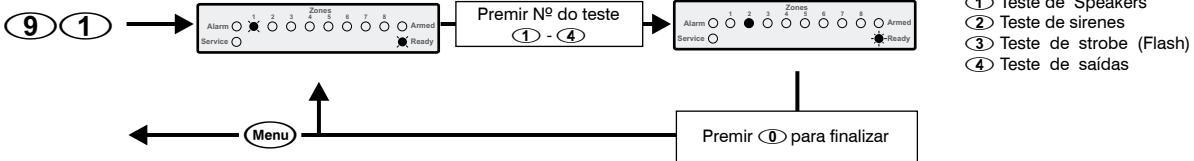

Efectuar chamada de teste

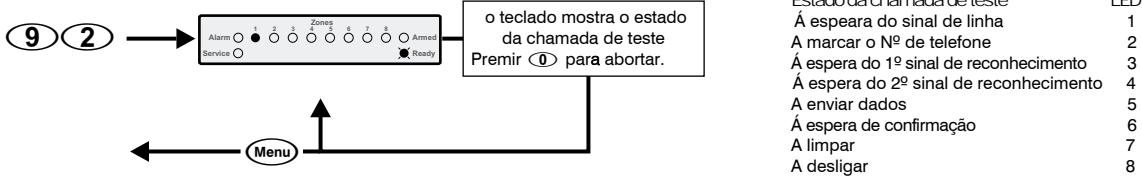

9 3 ▶ Permite Download / Acesso Técnico

9 4 ▶ Iniciar chamada de retorno (Reservado)

Programar Hora

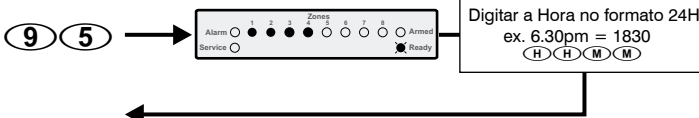

Programar Data

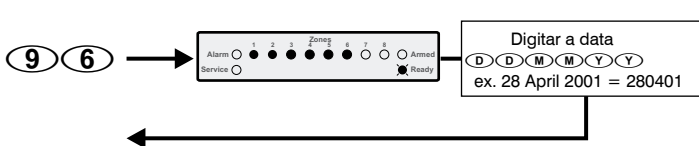

Texto (Só para LCD)

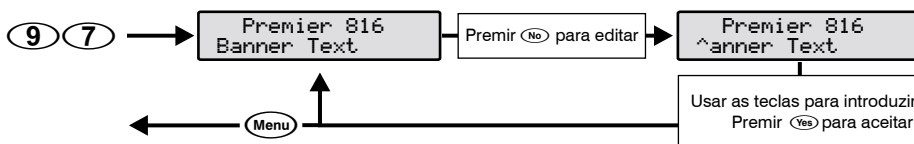

- Legenda das teclas**
- 1 . , ? ! @ " - &
 - 2 a b c 2 A B C
 - 3 d e f 3 D E F
 - 4 g h i 4 G H I
 - 5 j k l 5 J K L
 - 6 m n o 7 M N O
 - 7 p q r s 7 P Q R S
 - 8 t u v 8 T U V
 - 9 w x y z 9 W X Y Z
 - 0 Espaço 0 , # *
 - ↔ Move Esq. / Dir.
 - ⓧ Apagar

9 8 → Imprimir 100 Eventos

Testes de Sistema e Utilidades

90 – Teste de Detectores

Este teste permite fazer o teste periódico ao bom funcionamento dos detectores.

91 – Teste de sirenes e saídas

Este menu permite efectuar os seguintes testes:

- 1 – Teste de Speakers.
- 2 – Teste de Sirenes.
- 3 – Teste de Strobe (Flash).
- 4 – Teste de saídas do sistema.

⚠ *Nota:* Quando efectuar o teste de saídas do sistema, só serão activadas as saídas em que o instalador deu permissão.

92 – Efectuar chamada de teste

Este menu permite forçar o sistema a efectuar uma chamada de teste para a central receptora.

⚠ *Nota:* Só efectuar este teste a pedido do operador da central receptora.

93 – Permite Download / Acesso Técnico

Caso tenha sido programado o sistema pode impossibilitar o acesso ao técnico ou ao computador até que o cliente active este menu.

94 – Iniciar Chamada de retorno

Este menu faz com que o sistema faça uma chamada par o N° programado para descarregar a programação.

⚠ *Nota:* Só efectuar a pedido do operador da central receptora.

95 – Acertar a Hora

O sistema tem um relógio interno que é usado para catalogar os eventos este menu permite acertar a hora do sistema.

96 – Acertar a Data

O sistema tem um relógio interno que é usado para catalogar os eventos este menu permite acertar a data do sistema.

97 – Texto (Só para teclados LCD)

98 – Imprimir os últimos 100 Eventos

Se o sistema tiver uma impressora ligada este menu permite enviar os últimos 100 registos para a impressora.

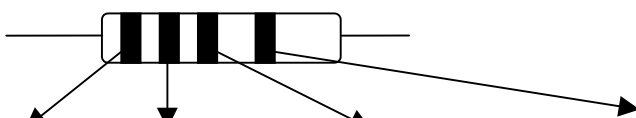

Cor	1ª Cor	2ª Cor	3ª Cor (Nº Zeros)	Tolerancia
Preto	0	0		--
Castanho	1	1	0	--
Encarnado	2	2	00	--
Laranja	3	3	000	--
Amarelo	4	4	0000	--
Verde	5	5	00000	--
Azul	6	6	000000	--
Violeta	7	7	0000000	--
Cinza	8	8	--	--
Branco	9	9	--	--
Dourado	--	--	--	5%
Prateado	--	--	--	10%
Sem Côr	--	--	--	20%

Unidades = Ω / 1.000 = K Ω / 1.000.000 = M Ω

INDICE

PROGRAMAÇÃO DO SISTEMA	6
MENUS DE PROGRAMAÇÃO	6
VER DADOS NUMÉRICOS (BINÁRIO)	7
PROGRAMAÇÃO DE ZONAS	7
TIPOS DE ZONA	7
TIPO DE LIGAÇÃO DE ZONA	9
ATRIBUTOS 1 DE ZONA	9
ATRIBUTOS 2 DE ZONA	10
ATRIBUTOS 3 DE ZONA	11
PARTIÇÕES E GRUPOS DE OMISSÃO	12
PROGRAMAÇÃO OPÇÕES DE PARTIÇÃO	13
OPÇÕES DA PARTIÇÃO	13
OPÇÕES DE AUTO ARMAR/DESARMAR DA PARTIÇÃO	14
PROGRAMAR OPÇÕES GLOBAIS	15
TEMPORIZADORES DO SISTEMA	15
CONTADORES E NIVEIS DO SISTEMA	16
TEMPORIZADORES DE CONTROLO DO SISTEMA	17
OPÇÕES 1 DO SISTEMA	18
OPÇÕES 2 DO SISTEMA	18
OPÇÕES 3 DO SISTEMA	19
OPÇÕES DE HARDWARE	20
OPÇÕES DE ENTRADA AUXILIAR	21
OPÇÕES VÁRIAS 1	21
OPÇÕES VÁRIAS 2	22
PROGRAMAR OPÇÕES DE TECLADO	23
OPÇÕES 1 DE TECLADO	23
OPÇÕES 2 DE TECLADO	24
OPÇÕES 3 DE TECLADO	25
OPÇÕES 4 DE TECLADO	26
PROGRAMAR SAÍDAS DO SISTEMA	27
TIPOS DE SAÍDA DO GRUPO DE SISTEMA	27
TIPOS DE SAÍDA DO GRUPO DE PARTIÇÃO	28
TIPOS DE SAÍDA DO GRUPO DE ZONAS	29
ATRIBUTOS DA SAÍDA	29
PROGRAMAR UTILIZADOR	31
TESTES DE SISTEMA E UTILIDADES	35