

VDL-250

Módulo inteligente para fecho de vidros

(especifico para veículos MITSUBISHI)

NOTA: A aplicação deste módulo altera o funcionamento original do vidro do condutor, dada a incompatibilidade dos sistemas. O fabricante declina qualquer responsabilidade sobre tal situação. Consultar as instruções de funcionamento.

INSTRUÇÕES DE MONTAGEM

Durante as ligações, o módulo não pode estar ligado na ficha da cablagem

- Algumas ligações, são efectuadas dentro porta do condutor, sendo necessário aceder ao seu interior.
- Fazer todas as ligações de acordo com o esquema.
- O fio branco do módulo liga ao alarme, na saída para módulos de vidros.
- Fazer a configuração do módulo de acordo com o tipo de saída do alarme:

Saída positiva



Saída por massa



- Depois de executar todas as ligações, ligar o módulo na ficha da cablagem.

INSTRUÇÕES DE FUNCIONAMENTO

NOTA: Para o correcto funcionamento do sistema, os vidros devem estar devidamente programados, conforme as intruções da própria viatura.

Ao ligar o alarme, inicia-se o fecho do vidro do condutor, e em seguida o vidro do passageiro. Decorridos cerca de 5 s, tem início o fecho dos vidros de trás.

Por razões de segurança, durante o fecho, o movimento do vidro é interrompido, automaticamente, ao encontrar qualquer obstáculo que impeça o seu normal funcionamento.

Para abrir ou fechar o vidro do condutor de forma automática, dar um breve toque no interruptor, no sentido desejado. Um segundo toque faz parar o vidro.

COLT 2004

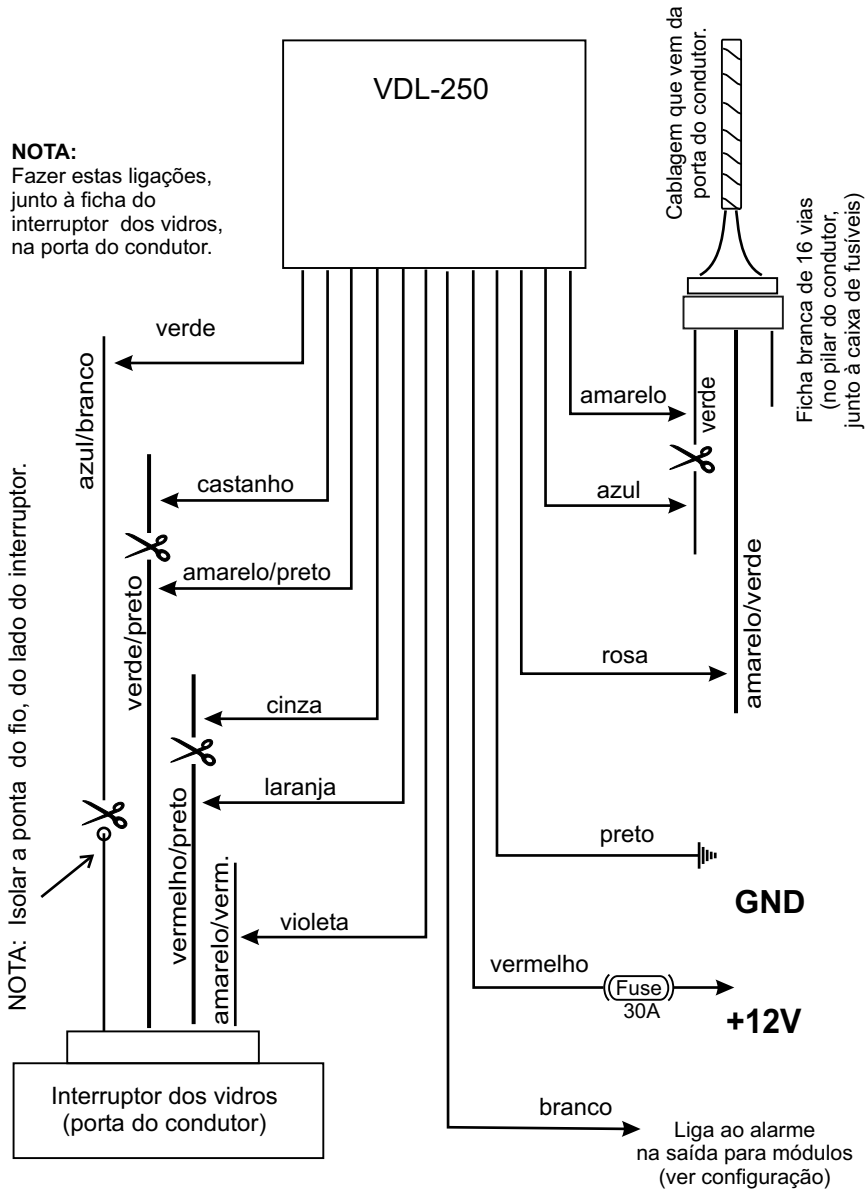

LANCER 2004

