

# VD-100

Módulo para fecho 2 de vidros,  
de controlo positivo, com ou sem automatismo

Exemplos de ligações: viaturas tipo Citroën C3, XSARA, etc. (2002)

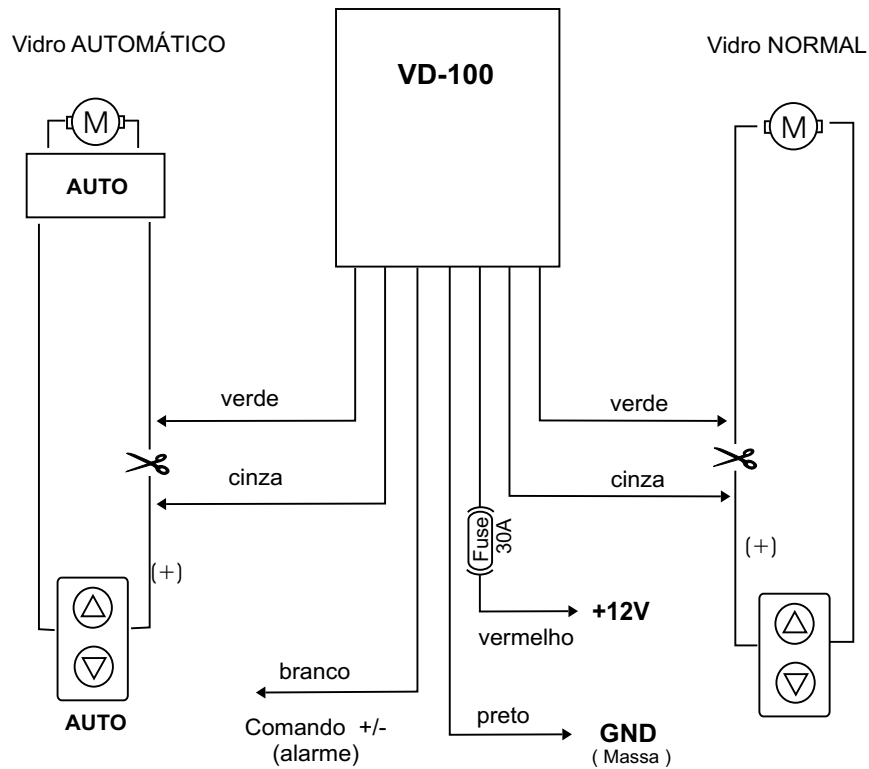

## NOTAS:

Junto aos interruptores identificar os fios que ficam a positivo em fase de fecho.

Vidros AUTO, basta ligar o fio verde do módulo.

Vidros normais, interromper o fio e intercalar os fios verde e cinza (ver esquema)

## CONFIGURAÇÕES

- +** comando positivo
- comando negativo
- F** vidros da frente
- T** vidros de trás (retarda o fecho 5s)
- N** normal
- R** reforçado (usar sómente quando o vidro não fechar completamente na posição normal)

# VD-100

Módulo para fecho 2 de vidros,  
de controlo positivo, com ou sem automatismo

Exemplos de ligações: Viaturas tipo Citroën Berlingo (2003)

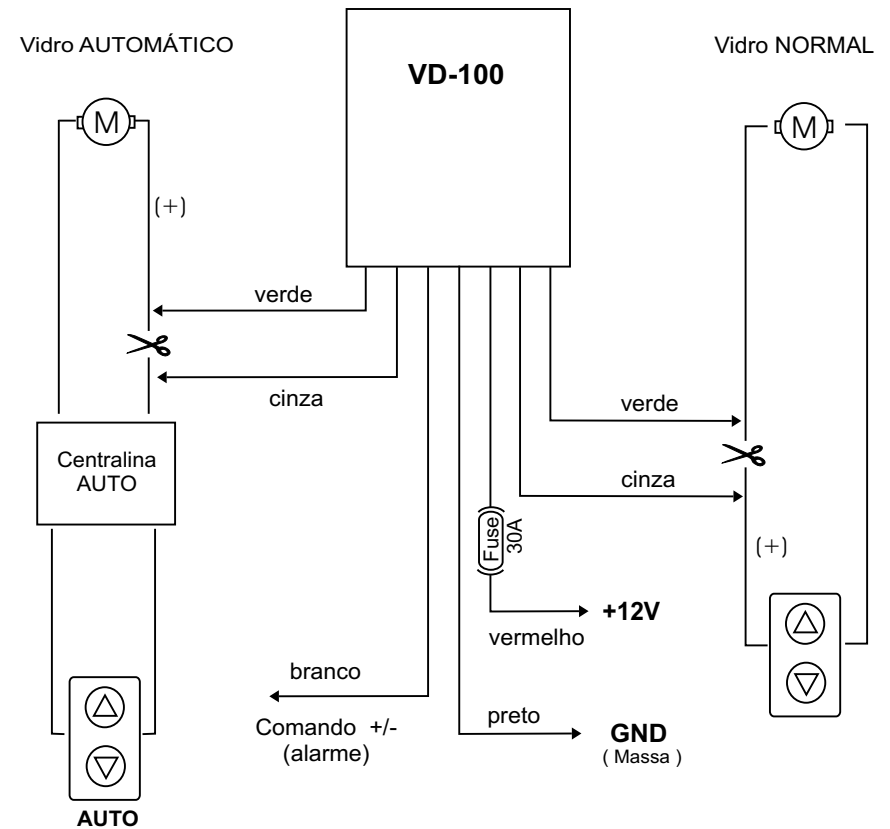

## NOTAS:

Vidro AUTOMÁTICO  
Identificar os fios que ligam o motor à centralina do sistema automático.

Interromper o fio que fica a positivo em fase de fecho e intercalar os fios verde e cinza (ver esquema)

## CONFIGURAÇÕES

- +** comando positivo
- comando negativo
- F** vidros da frente
- T** vidros de trás (retarda o fecho 5s)
- N** normal
- R** reforçado (usar sómente quando o vidro não fechar completamente na posição normal)