

TA-1

Tranca automática para fecho central

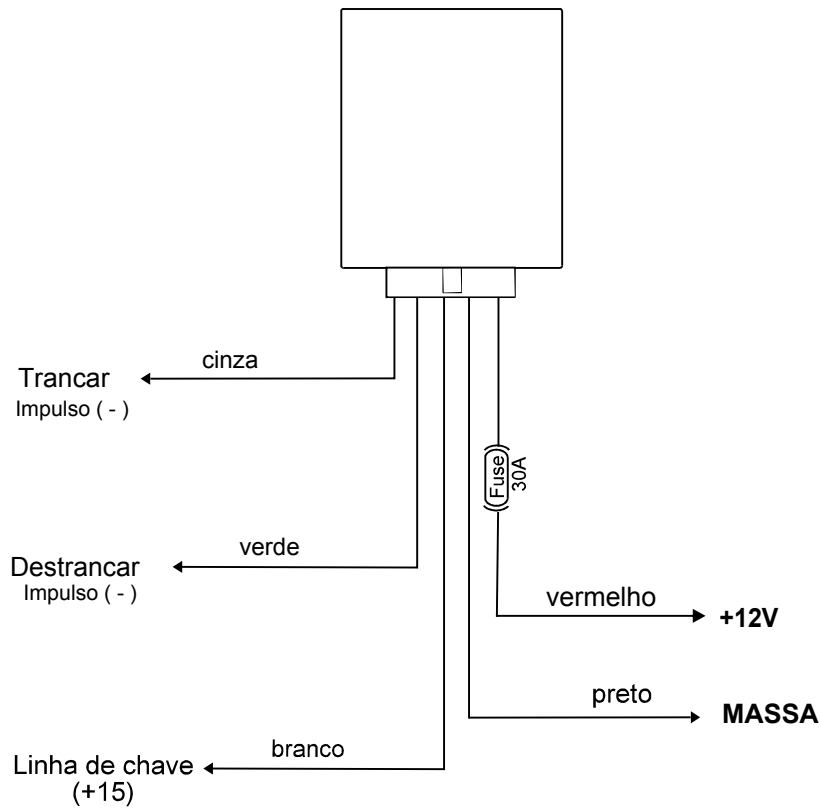

FUNCIONAMENTO

Cerca de 10 segundos, após ligar a chave de ignição, é emitido um impulso para TRANCAR a viatura.

Ao desligar a chave de ignição, é emitido de imediato, um impulso para DESTRANCAR.

OPÇÃO

Para trancar de imediato, ao ligar a chave, cortar o "shunt" T 

TA-1

Tranca automática para fecho central

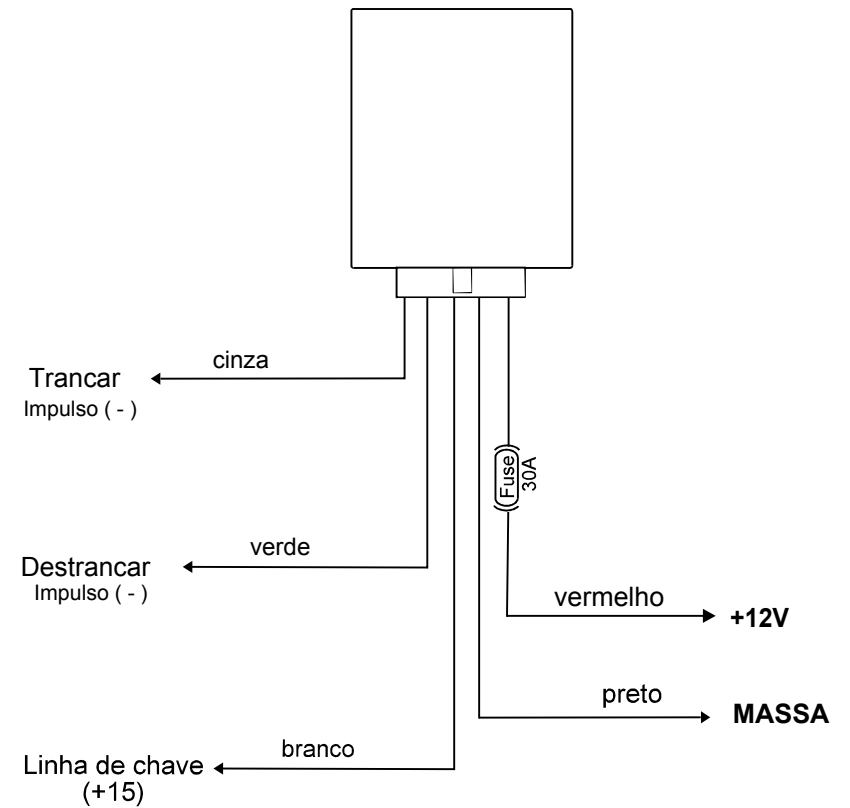

FUNCIONAMENTO

Cerca de 10 segundos, após ligar a chave de ignição, é emitido um impulso para TRANCAR a viatura.

Ao desligar a chave de ignição, é emitido de imediato, um impulso para DESTRANCAR.

OPÇÃO

Para trancar de imediato, ao ligar a chave, cortar o "shunt" T 